

## Maintenance and Cleaning

**CAUTION:** For continued safe operation, periodically check your SafeRocker™ Glider Rocker for loose parts, damaged hardware, broken or missing parts. Tighten all screws and call Foundations® to replace any broken or missing parts. DO NOT substitute parts.

### Cleaning And Care Of Wood Surfaces:

- Clean wood by using a damp cloth moistened with a mild soap and warm water. Wipe Dry. Wax occasionally.
- Avoid using furniture polish or cleaning agents that may be hazardous to children.
- If refinishing, use only non-toxic finish specified for children's products.

### Cleaning And Care Of Seat And Armrest Cushions:

- Unzip Cover and remove from Padding.
- Machine wash separately in cold water and delicate cycle. Do not use bleach
- Tumble dry, no heat.
- Seat Back Cushion is NOT launderable.

## Mantenimiento y limpieza

**PRECAUCIÓN:** Para que funcione siempre en forma segura, inspeccione frecuentemente su mecedora deslizante de lujo para adulto para comprobar que no haya piezas sueltas, herrajes dañados, piezas rotas o faltantes. Apriete todos los tornillos y llame a Foundations® para reemplazar toda pieza rota o faltante. NO substituya ninguna pieza.

### Limpieza y mantenimiento de las superficies de madera:

- Limpie la madera usando un paño húmedo con jabón suave y agua templada. Pase un paño para secarla. Aplique cera de vez en cuando.
- Evite el uso de limpiador para muebles o agentes de limpieza que puedan ser nocivos para los niños.
- Si desea aplicar un acabado, use solamente un acabado no tóxico especial para productos infantiles.

### Limpieza y Cuidado de los cojines de los asientos y apoyabrazos :

- Descomprimir la cubierta y retire del Relleno
- Lavar por separado en agua fría y el ciclo delicado. No hacer uso de cloro.
- Secar, sin calor.
- El Cojín del respaldo no es lavable

## Entretien et nettoyage

**MISE EN GARDE :** Pour en assurer le fonctionnement sécuritaire, vérifiez périodiquement le fauteuil berçant suspendu SafeRocker pour détecter les ferrures endommagées ou les pièces desserrées, brisées ou manquantes. Serrez toutes les vis et appelez Foundations® pour remplacer toute pièce manquante ou endommagée. NE substituez PAS de pièces.

### Nettoyage et entretien des surfaces en bois :

- Nettoyez le bois à l'aide d'un chiffon humide trempé dans une solution d'eau chaude et de savon doux. Essayez pour sécher. Cirez à l'occasion.
- Évitez d'utiliser de la cire à mobilier ou des agents de nettoyage susceptibles de présenter un danger pour les enfants.
- En cas de revernissage, utilisez un fini non toxique destiné aux produits pour enfants.

### Nettoyage et entretien des coussins et des accoudoirs :

- Ouvrez la fermeture éclair de la housse et enlevez le coussin.
- Lavez séparément à la machine au cycle délicat à l'eau froide. N'utilisez pas d'eau de Javel.
- Séchez par culbutage à basse température.
- Le coussin du dossier N'est PAS lavable.

**FOR CUSTOMER SERVICE CALL  
1-877-716-2757  
(outside of U.S. 330-722-5033). DO NOT CALL  
RETAILER OR RESELLER FOR SERVICE  
AS THEY ARE NOT AUTHORIZED TO  
RESOLVE ANY SERVICE ISSUES.**

**FOR WARRANTY INFORMATION  
PLEASE VISIT OUR WEBSITE AT  
www-foundations.com**

**PARA EL SERVICIO AL CLIENTE, LLAME AL  
1-877-716-2757 (fuera de los EE. UU. 330-722-5033).  
NO LLAME A LA TIENDA O AL REVENDEDOR PARA  
OBTENER SERVICIO PORQUE QUE NO ESTÁN  
AUTORIZADOS PARA RESOLVER ASUNTOS  
RELACIONADOS CON EL SERVICIO.**

**PARA INFORMACIÓN DE GARANTÍA  
VISITE NUESTRO SITIO WEB EN  
www-foundations.com.**

**POUR LE SERVICE À LA CLIENTÈLE, APPELÉZ LE  
1-877-716-2757 (à l'extérieur des É-U, composez le  
330-722-5033). N'APPELÉZ PAS LE VENDEUR OU  
LE DISTRIBUTEUR POUR LE SERVICE À LA  
CLIENTÈLE, CAR ILS NE SONT PAS AUTORISÉS  
À RÉSOUDRE CE GENRE DE PROBLÈMES.**

**POUR DES INFORMATIONS SUR LA GARANTIE  
S'IL VOUS PLAÎT VISITEZ NOTRE SITE WEB À  
www-foundations.com**

Model Number  
Número de modelo  
Numéro de modèle \_\_\_\_\_

Date of Manufacture  
Fecha de Fabricación  
Date de fabrication \_\_\_\_\_

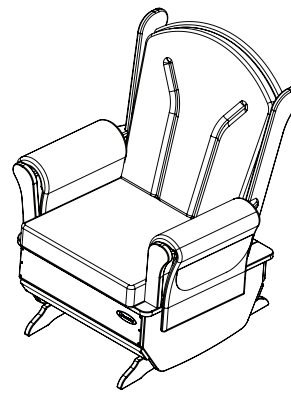

# Foundations® SafeRocker™ Deluxe Adult Glider Rocker

**Model numbers: 4304046, 4304126, 4307046**

**Assembly Instructions  
Instrucciones de ensamblaje  
Instructions d'assemblage**

### ADULT ASSEMBLY REQUIRED:

Read all instructions BEFORE assembly and USE of SafeRocker™ Glider Rocker. Tools Required - Hex Wrench (included); Unpack carton and identify all parts using parts list on next page. If parts are missing or damaged, call Foundations® for replacement parts.

### ASSEMBLY ASSISTANCE:

Foundations® strives for the highest quality in our products but occasionally a missing part or problem can occur during assembly. If any parts are missing or broken or you need assistance with assembly, DO NOT return the product to your dealer. Call Foundations® for assistance at 1-877-716-2757 (Monday through Friday, 9:00 a.m.–4:00 p.m. Eastern Time). Please have the SafeRocker™ Glider Rocker model number and manufacture date located on the underside of the SafeRocker™ Glider Rocker available when you call.

### KEEP THESE INSTRUCTIONS FOR FUTURE USE.

## ⚠ WARNING ⚠

### Choking Hazard:

Assembly hardware contains small parts that can pose a choking hazard for children. Keep all parts and packing from children.

**If parts are missing or broken, call Foundations®:**

- DO NOT use Glider Rocker.
- DO NOT substitute parts.

### To avoid injuries:

- DO NOT allow children to stand in chair.
- DO NOT allow children to lean over side of chair.
- DO NOT allow adults or children to stand on back of base.
- DO NOT allow children to place hands or play underneath chair

## ⚠ ADVERTENCIA ⚠

**Riesgo de Atoramiento:** Los herrajes del ensamblado tienen piezas pequeñas que pueden hacer atorar a los niños. Mantenga todas las piezas y el material de empaque lejos de los niños.

**Si falta alguna pieza o si está rota, llame a Foundations®:**

- NO use la mecedora deslizante. • NO substituya ninguna pieza.

### Evite los lesiones:

- NO permita que los niños se ponga de pie en la silla.
- NO permita que los niños se inclina sobre el costado de la silla.
- NO permita que los adultos o los niños se pongan de pie en la parte de atrás de la base.
- NO permita que los niños coloquen las manos o jueguen debajo de la silla.

## ⚠ AVERTISSEMENT ⚠

### Risque de suffocation :

Certaines pièces de fixation sont de petite taille et présentent un risque de suffocation pour les enfants.

Conservez toutes les pièces et les matériaux d'emballage à l'écart des enfants.

**Si des pièces sont manquantes ou cassées, appelez Fondations® :**

- N'utilisez PAS le fauteuil berçant suspendu.
- NE substituez PAS de pièces.

### Afin d'éviter toute blessure :

- NE laissez PAS les enfants se tenir debout sur le fauteuil.
- NE laissez PAS les enfants se pencher par-dessus le fauteuil.
- NE laissez PAS les adultes ou les enfants se tenir debout sur la base arrière du fauteuil.
- NE laissez PAS les enfants jouer ou placer leurs mains sous le fauteuil.

### SE REQUIERE EL ENSAMBLAJE POR UN ADULTO:

Lea todas las instrucciones antes de ensamblar y USAR la mecedora deslizante. Herramientas Necesarias: Llave Hexagonal (incluida). Abra la caja de cartón e identifique todas las piezas indicadas en la lista de piezas que encontrará en la página siguiente. Si falta alguna pieza o está rota, llame a Foundations® para solicitar la pieza de repuesto.

### ASISTENCIA DE ENSAMBLAJE:

Foundations® se esfuerza por lograr la mejor calidad de nuestros productos, pero en algunas ocasiones puede haber una pieza faltante o un problema durante el ensamblaje. Si falta alguna pieza o si está rota o si necesita asistencia con el ensamblaje, si falta alguna pieza o si está rota, NO devuelva el producto al vendedor. Obtener asistencia, llame a Foundations®, al 1-877-716-2757 (de lunes a viernes, de 9:00 de la mañana a 4:00 de la tarde, hora del este de los Estados Unidos). Cuando llame, tenga a mano el número de modelo de la planeador mecedora para adulto SafeRocker™ y la fecha de fabricación que se encuentra debajo de la planeador mecedora para adulto SafeRocker™.

### GUARDE ESTAS INSTRUCCIONES PARA UTILIZACIÓN FUTURA.

### L'ASSEMBLAGE DOIT ÊTRE EFFECTUÉ PAR UN ADULTE :

Lisez tout le mode d'emploi AVANT d'assembler et d'UTILISER le fauteuil berçant suspendu SafeRocker SSMC. Outils requis – clé hexagonale (fournie); déballez le carton et identifiez toutes les pièces à l'aide de la liste des pièces de la page suivante. Si des pièces sont manquantes ou endommagées, appelez FoundationsMD pour obtenir des pièces de rechange.

### GUIDE D'ASSEMBLAGE :

Foundations® met tout en œuvre pour fabriquer des produits de la plus haute qualité. Mais, malgré tous nos efforts, il arrive parfois qu'une pièce manque ou qu'une difficulté se présente pendant l'assemblage. Si une pièce est manquante ou brisée, ou si vous avez besoin d'aide pour assembler le produit, NE retournez PAS le produit à votre détaillant; demandez l'aide de Foundations® en composant le 1 877-716-2757 (du lundi au vendredi, de 9 h à 16 h, heure de l'Est). Veuillez avoir sous la main le numéro de modèle et la date de fabrication de votre fauteuil berçant suspendu SafeRocker (inscrits sous le fauteuil SafeRocker) lorsque vous téléphonez.

### CONSERVEZ CES INSTRUCCIONES À TITRE DE RÉFÉRENCE.

## PARTS LIST / LISTE DES PIÈCES / LISTA DE PIEZAS

Part Description	Désignation de la pièce	Description des pièces	Quantity / Quantité / Cantidad
A Seat Back	Respaldo del asiento	Dossier	1
B Base	Base	Base	1
C Right Armrest	Reposabrazos derecho	Accoudoir droit	1
D Left Armrest	Reposabrazos izquierdo	Accoudoir gauche	1
E Armrest Pad	Almohadilla del reposabrazos	Coussins d'accoudoir	2
F Back Cushion	Cojín del respaldo	Coussin du dossier	1
G Seat Cushion	Cojín del asiento	Coussin du siège	1
H 40mm Machine Screws	Tornillos de parametales 40mm	Vis à métaux de 40 mm	9
J Washer	Arandela	Rondelle	9
K Hex Wrench	Clé hexagonale	Llave hexagonale	1

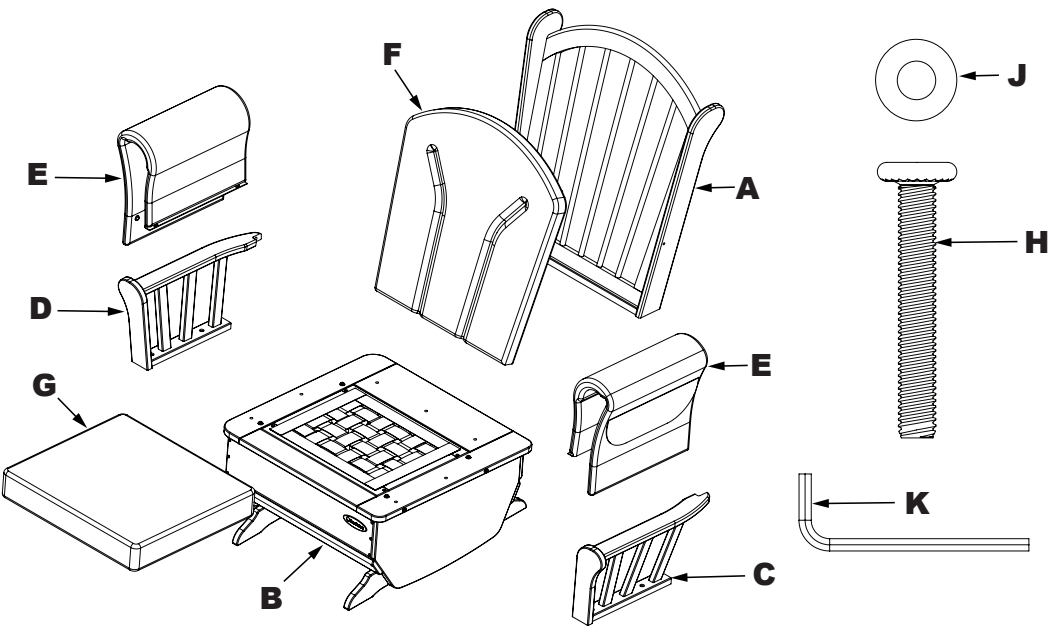

### Step 2

### Paso 2

### Étape 2

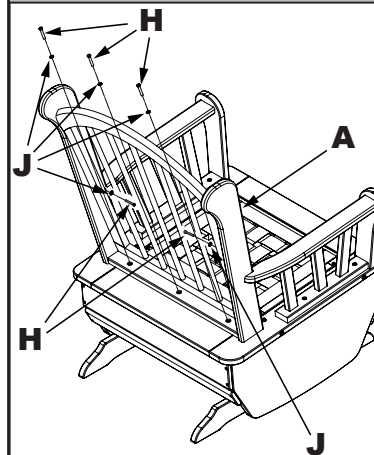

#### Seat Back Assembly

1. Position Seat Back (A) onto rear of Base (B) and between Armrests (C & D).
2. Insert Machine Screws (H) with Washers (J) through side of Seat Back (A) and into Armrest (C & D). DO NOT tighten securely, leave screws slightly loose using Hex Wrench (K).
3. Repeat for opposite side.
4. Align holes in bottom of Seat Back (A) with holes in Base (B).
5. Insert Machine Screws (H) with Washers (J) through the three holes in bottom of Seat Back (A) into Base (B). Tighten screws using Hex Wrench (K).
6. Completely tighten all screws in Seat Back (A) and Armrests (C & D) using Hex Wrench (K). DO NOT over-tighten screws.

#### Respaldo del Asiento Ensamblaje:

1. Coloque el respaldo del asiento (A) en la parte de atrás de la base (B) y entre los reposabrazos (C y D).
2. Haga pasar los tornillos de máquina (H) con arandelas (J) por el costado del respaldo del asiento (A) e introdúzcalos en el reposabrazos.
- NO apriete bien, deje los tornillos un poco sueltos con llave de cabeza hexagonal (K)
3. Repita estos pasos para el lado opuesto del respaldo del asiento.
4. Alinee los orificios situados en la parte inferior del respaldo del asiento con los orificios en la base.
5. Haga pasar los tornillos de máquina con arandelas por los tres orificios situados en la parte inferior del respaldo del asiento e introdúzcalos en la base. Apriete los tornillos con llave de cabeza hexagonal.
6. Apriete completamente todos los tornillos del respaldo del asiento y de los reposabrazos con la llave hexagonal. NO apriete los tornillos en exceso.

#### Assemblage du dossier :

1. Placez le dossier (A) sur l'arrière de la base (B) entre les accoudoirs (C et D).
2. Insérez les vis à métaux (H) avec les rondelles (J) à travers le dossier (A) et les accoudoirs (C et D). Serrez légèrement les vis avec la clé hexagonale (K); mais NE serrez PAS trop les vis pour le moment.
3. Faites de même de l'autre côté.
4. Alineez les trous à la base du dossier (A) avec ceux de la base (B) du fauteuil.
5. Insérez les vis à métaux (H) avec les rondelles (J) dans les trois trous à la base du dossier (A) et dans la base (B). Vissez les vis à l'aide de la clé hexagonale (K).
6. Serrez fermement toutes les vis du dossier (A) et des accoudoirs (C et D) à l'aide de la clé hexagonale (K). NE serrez PAS trop les vis.

### Step 3

### Paso 3

### Étape 3

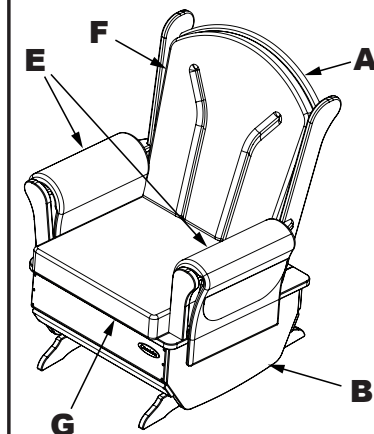

#### Armrests and Seat Pads Assembly:

1. Position Armrest Pad (E) with storage pocket on outside of chair and secure to the two snaps on outside of Base (B).
2. Fold Armrest Pad (E) over Armrest and secure by wrapping hook and loop fasteners around the Armrest supports.
3. Repeat steps 1 & 2 for opposite Armrest Pad.
4. Place Seat Cushion (G) onto Base (B) and secure by wrapping hook and loop fasteners around dowels of seat back.
5. Place Back Cushion (F) against Seat Back (A) and secure by wrapping hook and loop fasteners around dowels of seat back.

#### Reposabrazos y Almohadillas del Asiento de la Asamblea:

1. Coloque la almohadilla del reposabrazo (E) con el bolsillo de almacenamiento en la parte exterior de la silla y seguro a los dos broches en la parte exterior de la base (B).
2. Pliégue la almohadilla del reposabrazos (E) sobre el reposabrazos y asegúrela haciendo pasar los cierres de velcro alrededor de los soportes del reposabrazos.
3. Repita los pasos 1 y 2 para la otra almohadilla de reposabrazo.
4. Coloque el cojín del asiento (G) en la base (B) y asegúrelo envolviendo los sujetadores de gancho y bucle alrededor de las espigas del respaldo del asiento.
5. Coloque el cojín del respaldo (F) contra el respaldo del asiento (A) y asegúrelo envolviendo los sujetadores de gancho y bucle alrededor de las espigas de asiento trasero.

#### Assemblage des coussins des accoudoirs et du coussin du siège :

1. Placez le coussin d'accoudoir (E) avec la pochette de rangement vers l'extérieur du fauteuil et fixez-le avec les deux attaches situées sur l'extérieur de la base (B).
2. Repliez le coussin d'accoudoir (E) sur l'accoudoir et fixez-le en faisant passer l'attache avec velcro autour des supports d'accoudoir.
3. Refaites les étapes 1 et 2 pour assembler l'autre coussin d'accoudoir.
4. Placez le coussin de siège (G) sur la base (B) et fixez-le en enroulant les attaches à boucles et à crochets autour des chevilles du dossier.
5. Placez le coussin arrière (F) contre le dossier (A) et fixez-le en enroulant les attaches auto-agrippantes autour des chevilles de siège arrière.

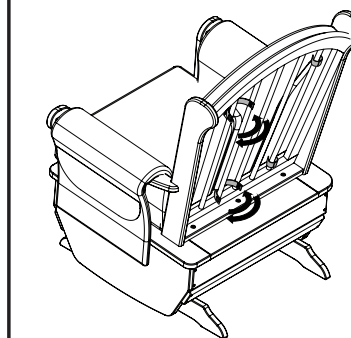

### Step 1

### Paso 1

### Étape 1

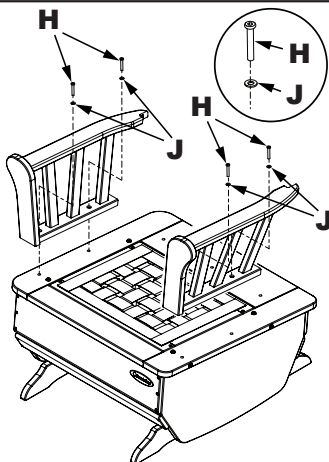

#### Armrests Assembly:

1. Position Right Armrest Assembly (C) on Base (B) aligning the two holes in bottom of Right Armrest with the holes in Base.
2. Insert Machine Screws (H) with Washers (J) through two holes in bottom of Right Armrest and into Base. DO NOT tighten securely, leave screws slightly loose using Hex Wrench (K).
3. Repeat for Left Armrest Assembly (D).

#### Reposabrazos de la Asamblea:

1. Coloque el conjunto del reposabrazo derecho (C) en la base (B), alineando los dos agujeros en la parte inferior de la derecha apoyabrazos con los agujeros en la base.
2. Haga pasar los tornillos de máquina (H) con arandelas (J) a través los dos agujeros en el fondo del reposabrazo derecho y en la base. NO apriete bien, deje los tornillos un poco sueltos con llave de cabeza hexagonal (K).
3. Repita estos pasos para ensamblar el conjunto del reposabrazos izquierdo (D).

#### Assemblage des accoudoirs :

1. Placez l'accoudoir droit (C) sur la base (B) en alignant les deux trous à la base de l'accoudoir droit avec ceux de la base.
2. Insérez les vis à métaux (H) avec les rondelles (J) dans les deux trous sous l'accoudoir droit et dans les trous de la base. Serrez légèrement les vis avec la clé hexagonale (K); mais NE serrez PAS trop les vis pour le moment.
3. Faites de même pour l'accoudoir gauche (D).