

**This page is for printing and document
formatting specifications only.
THIS PAGE DOES NOT PRINT**

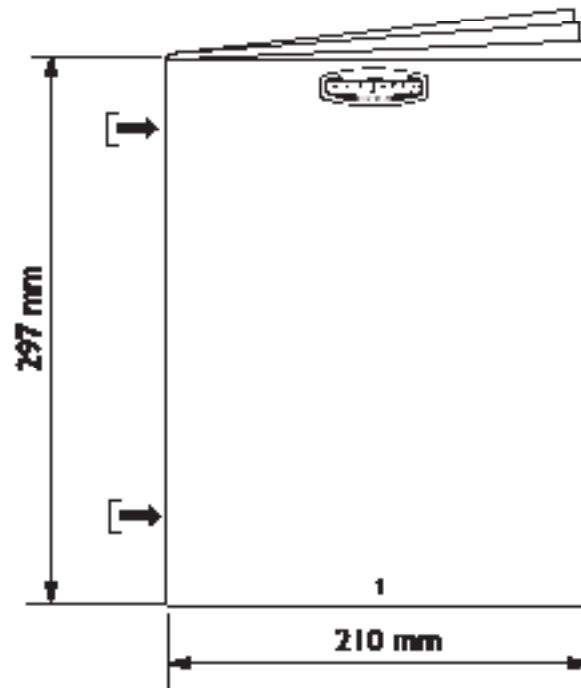

DO NOT scale the artwork for printing. Each page has been scaled for proper scaling of parts.

Page 1 will be the cover page and first page printed after this specification page. Any blank pages needed will be placed at the end of the booklet.

Printer to arrange booklet pages in proper sequence according to page number.



Foundations® Worldwide, Inc.
5216 Portside Dr, Medina OH 44256 USA • PH: 1 330.722.5033 • FAX: 1 330.722.5037
www.foundations.com

CRIB DRAWER / LIT DE BÉBÉ TIROIR / CUNA CAJÓN
4036042 / 4036122

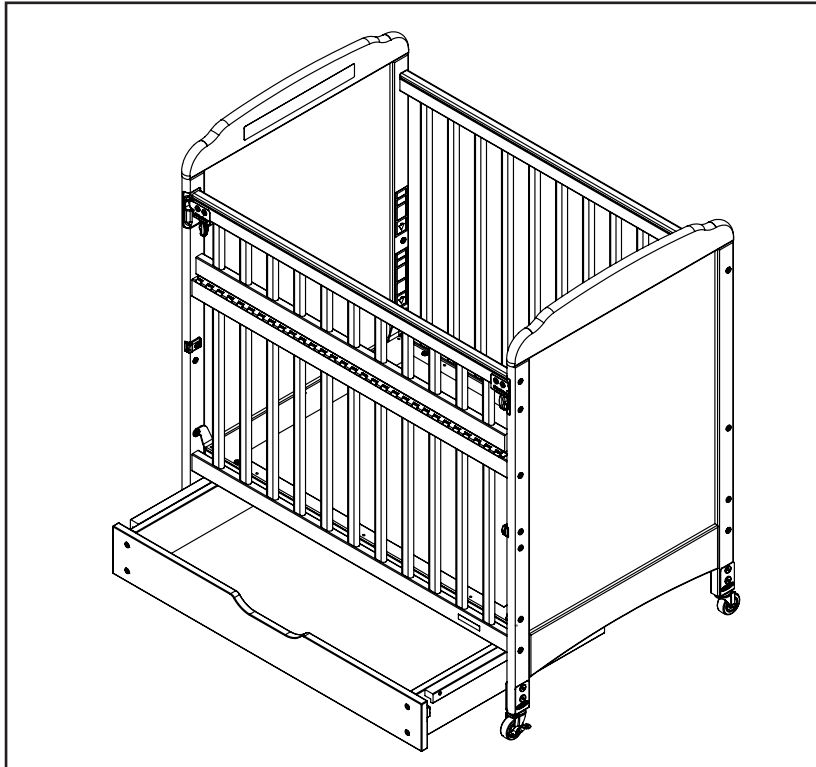

**Read all instructions BEFORE assembly and USE of product.
KEEP INSTRUCTIONS FOR FUTURE USE.**

**Lisez toutes les instructions avant le montage et l'utilisation du produit.
CONSERVER LES INSTRUCTIONS POUR UTILISATION FUTURE.**

**Lea todas las instrucciones antes del montaje y el uso del producto.
MANTENER INSTRUCCIONES Para uso futuro**

Record the model number and manufacture date here:
Enregistrez le numéro de modèle et la date de fabrication ici:
Registre el número del modelo y la fecha de fabricación aquí:

Model Number: _____
Número del Modelo _____
Numéro de Modèle _____

Manufacture Date: _____
Date de fabrication _____
Fecha de fabricacion _____

FOR CUSTOMER SERVICE CALL 330-722-5033 DO NOT CALL RETAILER OR RESELLER FOR SERVICE AS THEY ARE NOT AUTHORIZED TO RESOLVE ANY SERVICE ISSUES.

POUR LE SERVICE À LA CLIENTÈLE, APPELEZ LE 1-330-722-5033. N'APPELEZ PAS LE VENDEUR OU LE DISTRIBUTEUR POUR LE SERVICE À LA CLIENTÈLE, CAR ILS NE SONT PAS AUTORISÉS À RÉSOUDRE CE GENRE DE PROBLÈMES.

LLAMADA DE SERVICIO AL CLIENTE 330-722-5033. NO LLAMES DISTRIBUIDOR O VENDEDOR PARA EL SERVICIO YA QUE NO ESTÁ AUTORIZADO A SERVICIO RESOLVER CUALQUIER PROBLEMA.

WARNING

- If parts are missing or broken, call Foundations:
 - DO NOT use drawer.
 - DO NOT substitute parts.
- Choking Hazard. Drawer assembly hardware includes small parts. Keep small parts away from children.
- Avoid tipping of crib. DO NOT leave drawer open or allow child to climb on drawer.
- Drawer weight limit 20 lbs. (9kg).
- Only use drawer with Foundations cribs.

AVERTISSEMENT

- Si des pièces sont manquantes ou brisées, appelez les fondations:
 - NE PAS le tiroir.
 - NE PAS substituer les pièces.
- Risque d'étouffement. Le matériel de l'unité de tiroir comprend de petites pièces. Garder petit pièces loin des enfants.
- Évitez le basculement de la crèche. NE PAS laisser le tiroir ouvert ou permettre à l'enfant de monter sur le tiroir.
- Limite de poids du tiroir de 20 lbs. (9 kg).
- N'utilisez que le tiroir avec les cages Foundations.

ADVERTENCIA

- Si faltan piezas o están rotas, llame a Fundamentos:
 - NO utilice el cajón.
 - NO sustituya piezas.
- Peligro de asfixia. El hardware de montaje del cajón incluye piezas pequeñas. Mantener pequeño Partes de los niños.
- Evite dar vueltas a la cuna. NO deje el cajón abierto ni permita que el niño se suba al cajón.
- Límite de peso del cajón 20 lbs. (9 kg).
- Utilice sólo el cajón con las cunas de las Foundations.

ADULT ASSEMBLY NECESSARY. Tools required: Phillips screwdriver (not included) Allen wrench (included).

ASSEMBLY ASSISTANCE: Our company strives for the highest quality in our products but occasionally a missing part or problem can occur during assembly. If any parts are missing or broken, DO NOT return the product to your dealer. Call Foundations for assistance at 1-330-722-5033 (Monday through Friday, 9:00 a.m.– 4:00 p.m. Eastern Time).

ENSEMBLE DES ADULTES NÉCESSAIRE. Outils nécessaires: tournevis Phillips (non inclus) clé Allen (inclus).

ASSISTANCE DE MONTAGE: Notre société contribue la plus haute qualité dans nos produits, mais de temps en temps une partie manquante ou problème peut se produire lors du montage. Si des pièces sont manquantes ou brisées, NE PAS retourner le produit à votre dealer. Call pour l'assistance au 1-330-722-5033 fondations (du lundi au vendredi 9h00 16h00 heure de l'Est).

MONTAJE DE ADULTOS NECESARIO. Herramientas necesarias: destornillador de estrella (no incluido) Llave Allen (incluida).

SOPORTE MONTAJE: Nuestra empresa se esfuerza para la más alta calidad en nuestros productos AIM vez en cuando falta una mano o un problema puede ocurrir durante el montaje. Si falta alguna pieza o rotos, NO devuelva el producto a su distribuidor. Fundamentos para llamar a soporte en 1-330-722-5033 (de lunes a viernes, de 9:00 a.m.- 16:00 hora del este).

PARTS LIST / LISTE DES PIÈCES / LISTA DE PARTES

Description / la Description / Descripción	Number / Numéro / Número	Quantity / Quantité / Cantidad
A. Side Panel / Panneau Latéral / Panel Lateral	22302390	1
B. Side Panel / Panneau Latéral / Panel Lateral	22302389	1
C. Back Panel / Panneau Arrière / Panel Posterior	22301727	1
D. Front Panel / Panneau Avant / Panel Frontal	22302388	1
E. Rail Guide / Rail Guider / Guía de Tren	22301731	2
F. Crib Rail / Lit de bébé Rail / Carril de la Cuna	22302393	1
G. Crib Rail / Lit de bébé Rail / Carril de la Cuna	22302394	1
H. Drawer Rail / Rail de Tiroir / Riel de Cajones	22302391	1
I. Drawer Rail / Rail de Tiroir / Riel de Cajones	22302392	1
J. Drawer Base / Base de Tiroir / Base del Cajón	22302460	1
K. Allen Head Bolt / Allen Tête Boulon / Perno Allen 6mm x 50mm	11200673	4
L. Hex Wood Screw / Hex Bois Vis / Tornillo de Madera Hexagonal	11200574	8
M. Flat Wood Screw / Vis à Bois Plat / Tornillo de Madera Plano	11200575	10
N. Phillips Screw / Vis Phillips / Tornillo Phillips #5 x 3/4"	11200811	4
P. Magnetic Catch / Capture Magnétique / Captura Magnética	11200810	2
Q. Allen Wrench / Clé Allen / Llave Allen	11200451	1

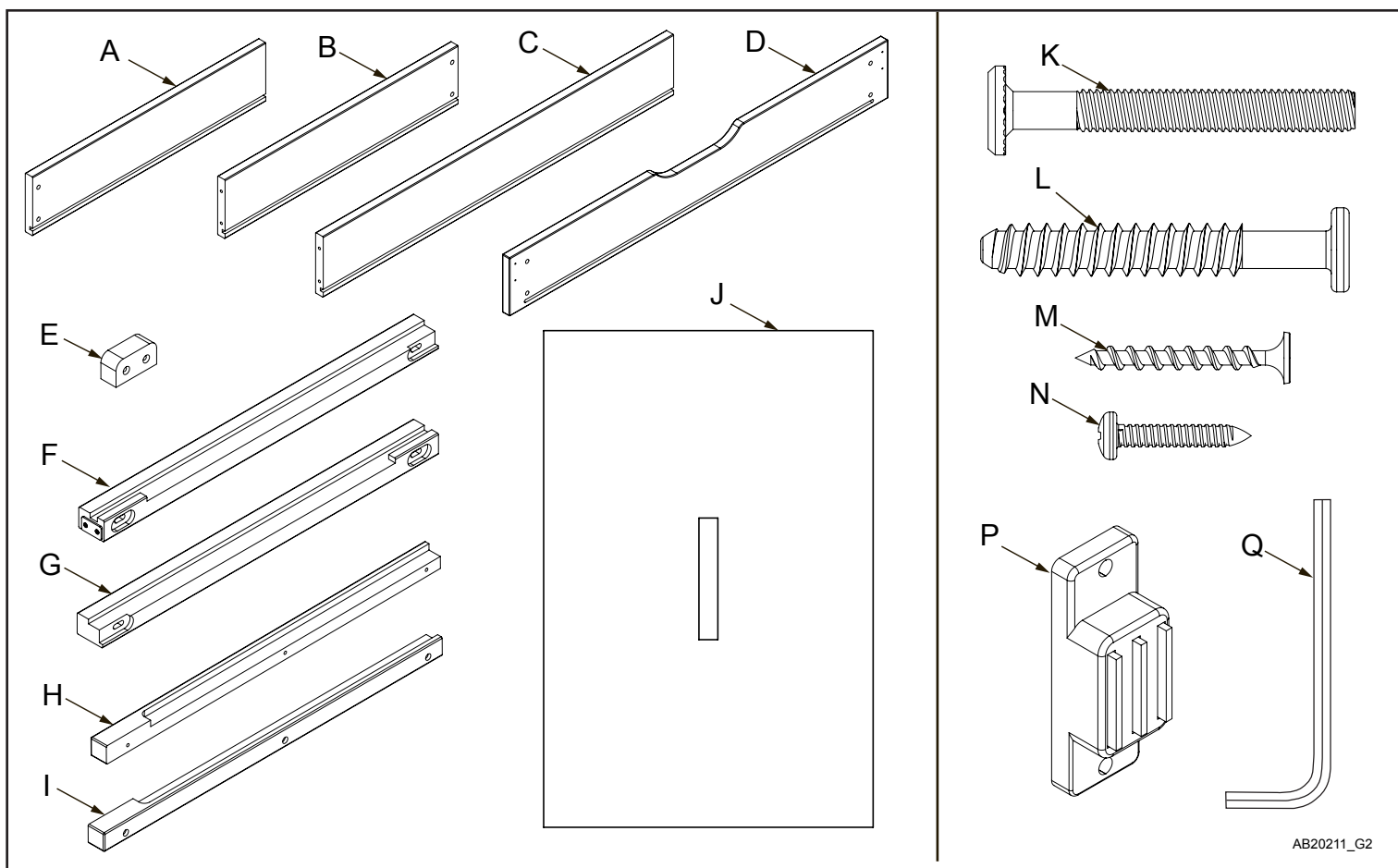

AB20211_G2

1

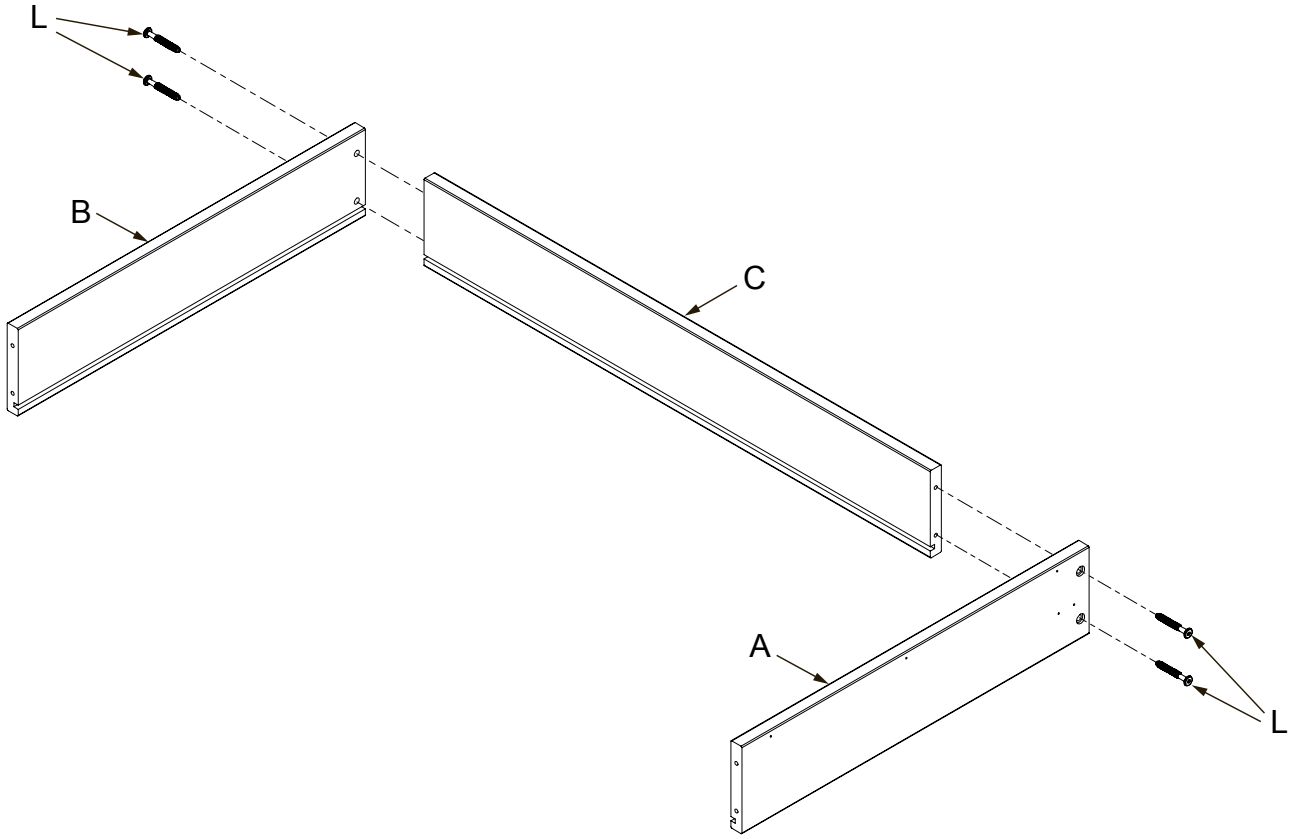

AB20211_G3

2

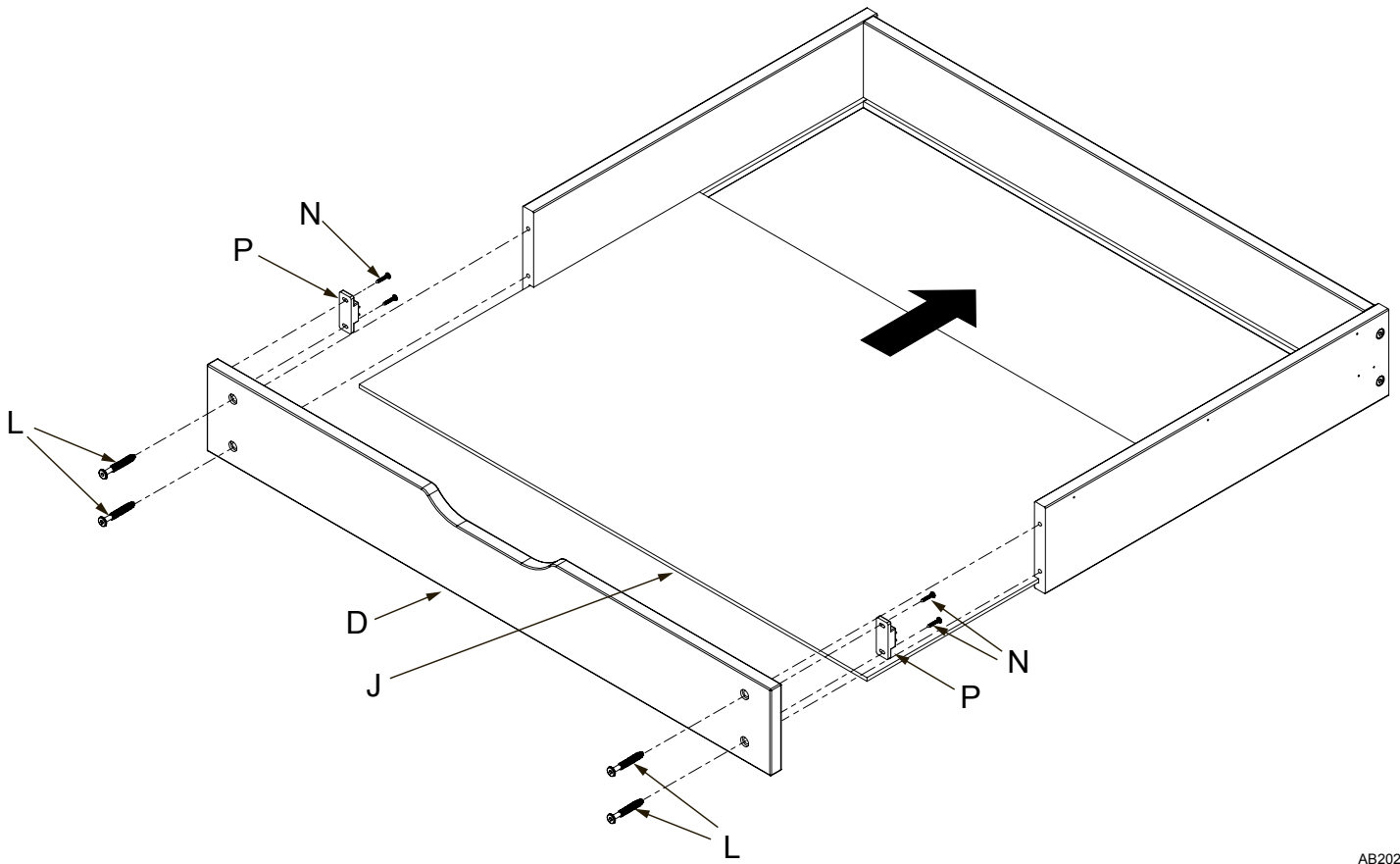

AB20211_G4

4

3

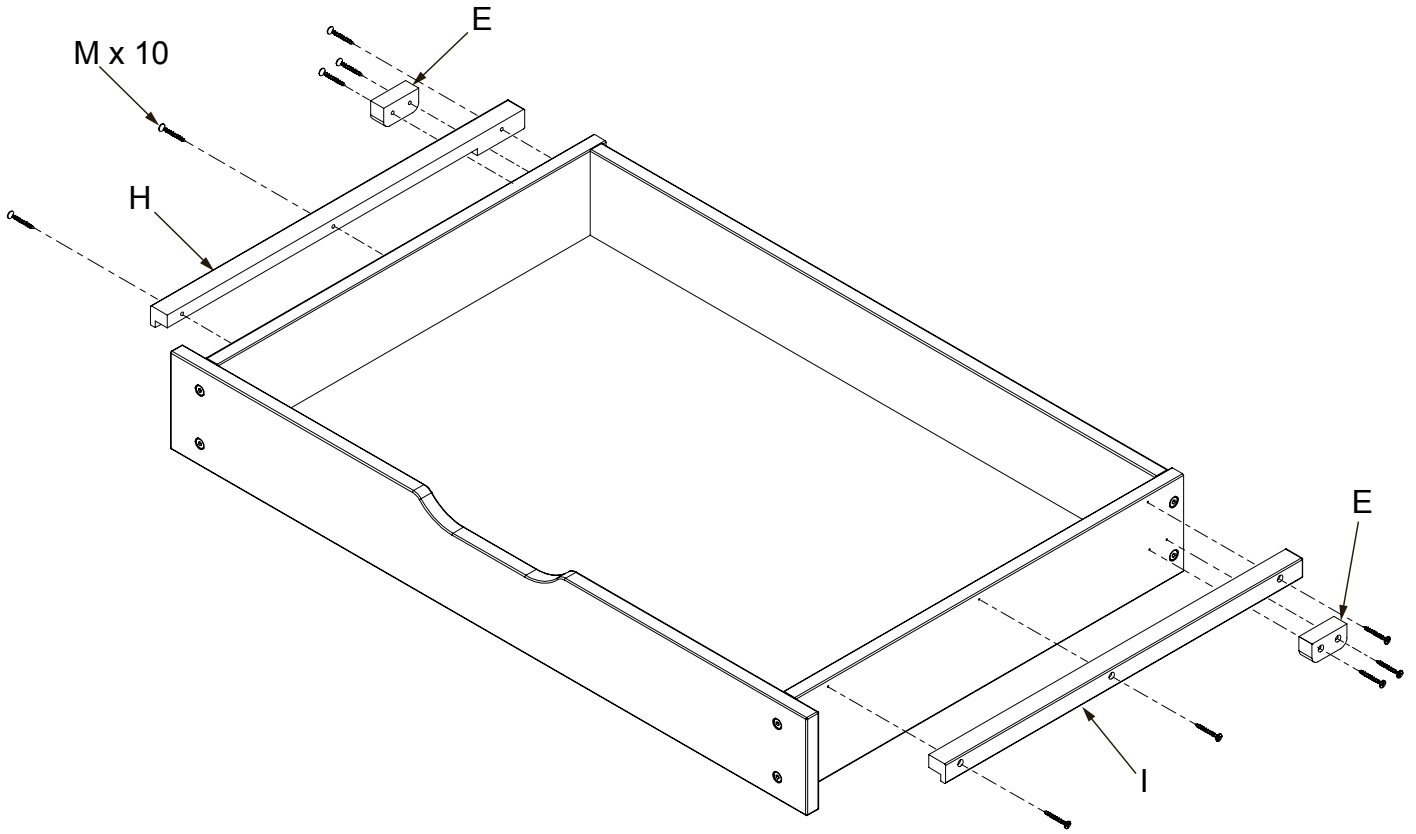

AB20211_G5

4

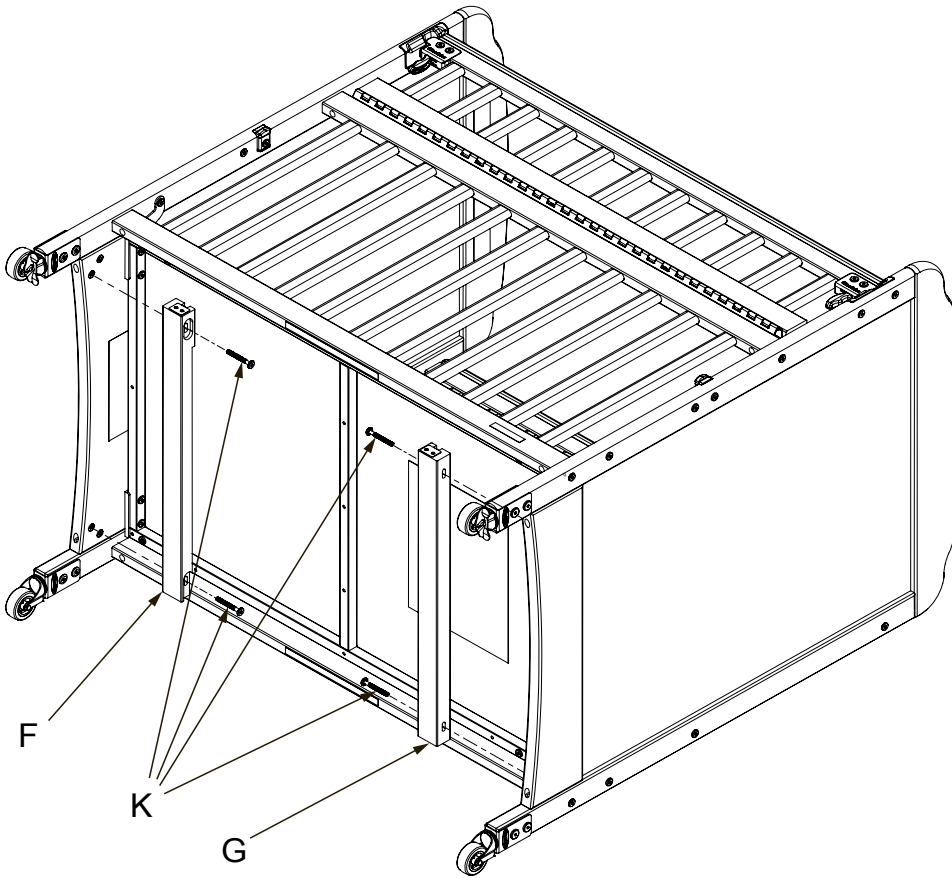

AB20211_G6

5

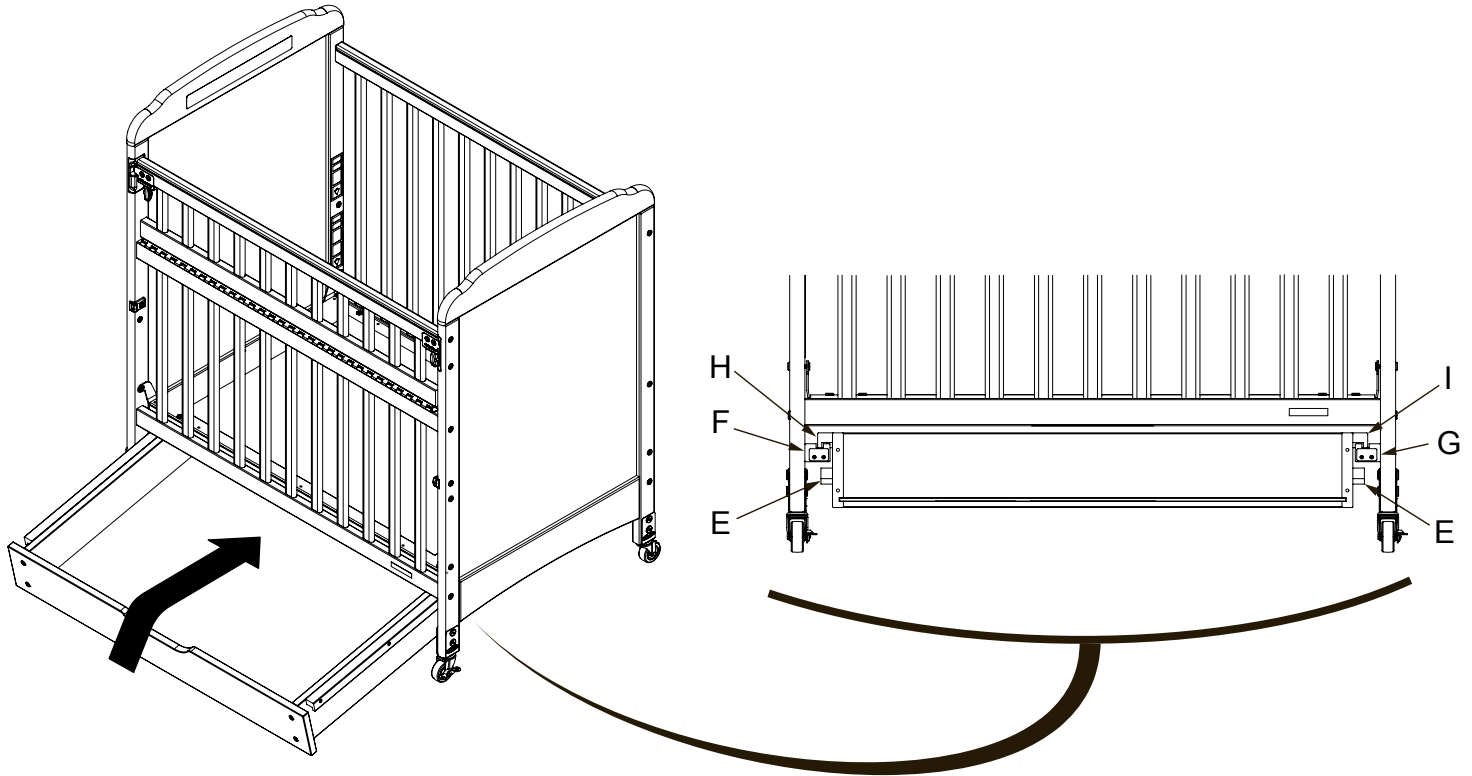

AB20211_G7

Maintenance Cleaning and Storage

MAINTENANCE:

Upon completion of the assembly, check to make sure all parts are tightened and secure. Periodically check item for damaged hardware, loose joints, missing parts or sharp edges before and after assembly and frequently during use. **DO NOT** use item if any parts are missing or broken.

If any parts are missing, broken or you need assistance **DO NOT** return item to your dealer.

Call Foundations at 330.722.5033 and include model identification numbers recorded on page 1.

DO NOT substitute parts.

CLEANING:

Mix a mild solution of gentle dishwashing soap and water, apply to surface using a clean cloth lightly dampened in the solution.

Rinse well with clear water using a soft clean cloth, then dry all surfaces with a soft dry cloth.

DO NOT use abrasive cleaners or any cleaners with harsh chemicals that would contact a child's skin, scouring pads, steel wool or coarse rags.

STORAGE:

After completing the assembly the user is advised to read and be aware of

ALL WARNINGS, CAUTIONS, CLEANING, STORAGE USE AND MAINTENANCE notices in these directions.

**FOR WARRANTY AND FEDERAL SAFETY
STANDARD COMPLIANCE CERTIFICATES,
PLEASE VISIT OUR WEBSITE AT
www.foundation.com**

Entretien Nettoyage et stockage

ENTRETIEN :

À la fin de l'assemblage, vérifiez que toutes les pièces sont serrées et sécurisées. Vérifiez périodiquement l'article pour le matériel endommagé, les joints lâches, les pièces manquantes ou les bords tranchants avant et après l'assemblage et souvent pendant l'utilisation. N'UTILISEZ PAS l'article si des pièces sont manquantes ou cassées.

Si des pièces manquent, cassées ou si vous avez besoin d'aide, NE PAS renvoyer l'article à votre revendeur.

Appelez les fondations au 330.722.5033 et incluez les numéros d'identification du modèle enregistrés à la page 1.

NE PAS substituer les pièces.

NETTOYAGE :

Mélanger une solution douce de savon lave-vaisselle doux et d'eau, appliquer sur la surface en utilisant un chiffon propre légèrement humecté dans la solution. Rincer bien avec de l'eau claire à l'aide d'un chiffon doux, puis sécher toutes les surfaces avec un chiffon doux et sec.

NE PAS: Utilisez des nettoyeurs abrasifs ou des produits de nettoyage avec des produits chimiques sévères qui pourraient entrer en contact avec la peau d'un enfant, des tampons à récurer, de la laine d'acier ou des chiffons grossiers. Cet article devrait être traité comme tout meuble fin.

ENTREPOSAGE :

Lorsque vous aurez terminé l'assemblage, nous vous conseillons de lire à nouveau TOUS les sujets traités dans cette notice explicative (AVERTISSEMENTS, MISES EN GARDE, NETTOYAGE, RANGEMENT, UTILISATION et ENTRETIEN) afin de bien les maîtriser.

**POUR OBTENIR DES CERTIFICATS DE CONFORMITÉ
AUX NORMES DE SÉCURITÉ FÉDÉRALES,
VEUILLEZ VISITER NOTRE SITE WEB AU
www.foundations.com**

Mantenimiento Limpieza y Almacenamiento

MANTENIMIENTO:

Al finalizar el montaje, verifique que todas las piezas estén apretadas y aseguradas. Compruebe periódicamente si hay heridas dañadas, juntas flojas, partes faltantes o bordes afilados antes y después del montaje y frecuentemente durante el uso. NO utilice el artículo si faltan piezas o están rotas.

Si faltan piezas, están rotas o necesita asistencia, NO devuelva el artículo a su distribuidor.

Llame a Fundamentos al 330.722.5033 e incluya los números de identificación del modelo registrados en la página 1.

NO sustituya las piezas.

LIMPIEZA:

Mezcle una solución suave de jabón para lavar platos suave y agua, aplique a la superficie con un paño limpio, ligeramente humedecido en la solución. Enjuague bien con agua limpia con un paño limpio y suave, luego seque todas las superficies con un paño suave y seco.

NO Utilice limpiadores abrasivos o cualquier limpiador con productos químicos que puedan entrar en contacto con la piel de un niño, almohadillas de fregar, lana de acero o trapos gruesos.

ALMACENAMIENTO:

Después de completar el montaje se recomienda al usuario leer y estar al tanto de TODAS las advertencias, precauciones, la limpieza use almacenamiento y mantenimiento contenidas en estas direcciones.

**DE GARANTÍA Y SEGURIDAD FEDERAL
CERTIFICADOS DE CUMPLIMIENTO ESTÁNDAR,
POR FAVOR VISITE NUESTRO SITIO WEB
www.foundations.com**

5216 Portside Dr.
Medina Ohio 44256 USA
Telephone: 330.722.5033
Fax: 330.722.5037
www.foundations.com

IMPORTED BY:
Foundations Worldwide Inc.
35 Ironside Crescent, Unit b
Scarborough, Ontario, Canada M1X 1G5
330.722.5033