



Foundations Worldwide, Inc.

5216 Portside Dr., Medina, OH 44256 USA • PH: 1 330.722.5033 • FAX: 1 330.722.5037  
www.foundations.com

## **HideAway™ Compact Crib**

**Models Covered: 1031042B, 1031852B**

**Read all instructions BEFORE assembly and USE of product.  
KEEP INSTRUCTIONS FOR FUTURE USE.**

**FOR CUSTOMER SERVICE CALL  
1-877-716-2757  
(outside of U.S. 330-722-5033). DO NOT CALL  
RETAILER OR RESELLER FOR SERVICE  
AS THEY ARE NOT AUTHORIZED TO  
RESOLVE ANY SERVICE ISSUES.**

**FOR WARRANTY AND FEDERAL SAFETY STANDARD  
COMPLIANCE CERTIFICATES, PLEASE VISIT OUR  
WEBSITE AT  
www.foundations.com**

### **ASSEMBLY ASSISTANCE**

**IMPORTANT: Retain for future reference and  
read carefully.**

Foundations strives for the highest quality in our products but occasionally a missing part or problem can occur during assembly.

If any parts are missing or broken or you need assistance with assembly, DO NOT return the product to your dealer. Go to our website at [www.foundations.com](http://www.foundations.com) or call Foundations for assistance at 1-877-716-2757 (U.S. Only) or 1-330-722-5033 (Monday through Friday, 9:00 a.m.– 4:00 p.m. Eastern Time). Please have the model number and manufacture date available when you call or write us at:  
Foundations, 5216 Portside Dr., Medina, OH. 44256

### **ASSEMBLY INSTRUCTIONS**

- Adult assembly required.
- Read all instructions BEFORE assembly and USE of product. KEEP INSTRUCTIONS FOR FUTURE USE.
- Unpack carton, remove packing materials, including poly bag. Identify and check all parts.



Record the information for your product here:

Model number: \_\_\_\_\_

Manufacture date: \_\_\_\_\_

PO number: \_\_\_\_\_

## PARTS LIST

Part Description	Part Number	Quantity
A. Stationary Side Assembly	22301030	1
B. Front Assembly	22301080	1
C. Footboard Assembly	22301073	1
D. Headboard Assembly	22301076	1
E. Mattress Support	22301334	1
F. Infapure 2 In. Mattress	21100130	1
P. Brace Block Right	22301028	1
Q. Brace Block Left	22301029	1
G. Dowel Pin 10mm x 40mm	11200323	4
H. Joint Connector Nut 6mm	11200330	12
I. Allen Head Bolt 6mm x 60mm	11200326	12
J. Allen Head Bolt 6mm x 20mm	11200384	4
K. Allen Head Bolt 6mm x 10mm	11200393	4
L. Bolt 6mm	11200398	8
M. Connector Nut 6mm	11200395	2
N. Connector Nut 6mm	11200331	10
O. Connector Nut 6mm	11200394	4
R. Mattress Support Bracket-Right	11200378	1
S. Mattress Support Bracket-Left	11200379	1
T. Front Support Bracket	11200396	2
U. Allen Wrench 4mm	11200070	2
V. Caster With Brake 4 IN.	12100048	2
W. Caster No Brake 4 IN.	12100049	2

## PREPARATION

Carefully remove and lay out all hardware and parts. Check quantities and match the parts list. Construct crib on an even flat floor.

Note: during the assembly process whenever using screws or bolts, check each with the parts list by letter and size identification. Place each screw or bolt on the diagram of the item which is sketched actual size. Be sure to use the proper size specified in the assembly directions. If any parts are missing or broken or you need assistance with assembly **DO NOT return your product to the dealer.** Please identify the crib by the model number identification stamped on the inside face of the stationary side assembly when you call or write to Foundations. Make note of all identification numbers and include this information with your request.

**DO NOT Substitute Parts!**

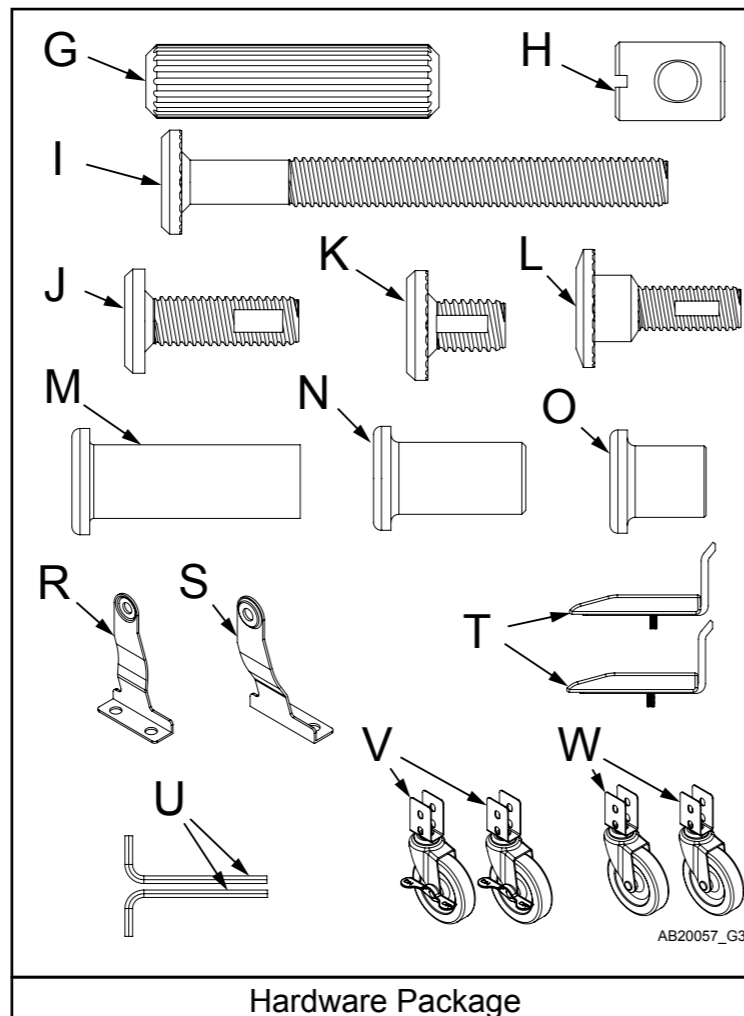
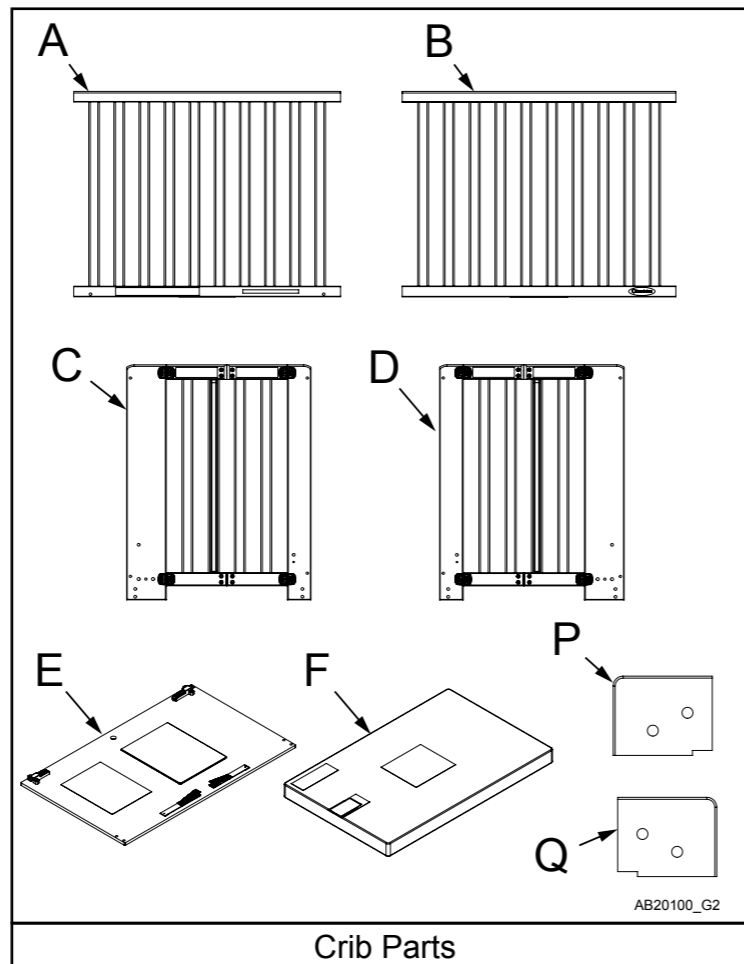

2

## STEP 1

Construct Headboard and Footboard assembly:

Insert screw in back side of Front Support Bracket (T) into lower blind hole and align upper hole with through hole in Headboard Assembly (D). Note: lower screw does not fasten to the wood rail and is there to prevent rotation of (T). Insert 20 mm bolt (J) through Bracket and Connector Nut (N) through Headboard Assembly (D) and tighten with Allen Wrenches (U).

Insert 2 Wood Dowels (G) into Brace Block (Q). Align with holes in headboard assembly (D) and push together. Insert Joint connector (H) into bottom of Brace Block and align the threads with a straight screwdriver to accept the Bolt (I). Thread (I) into (H).

Tighten all bolts securely with Allen Wrench.

Repeat the above steps for the Footboard assembly (C) and use Brace block (P).

See figure 1.

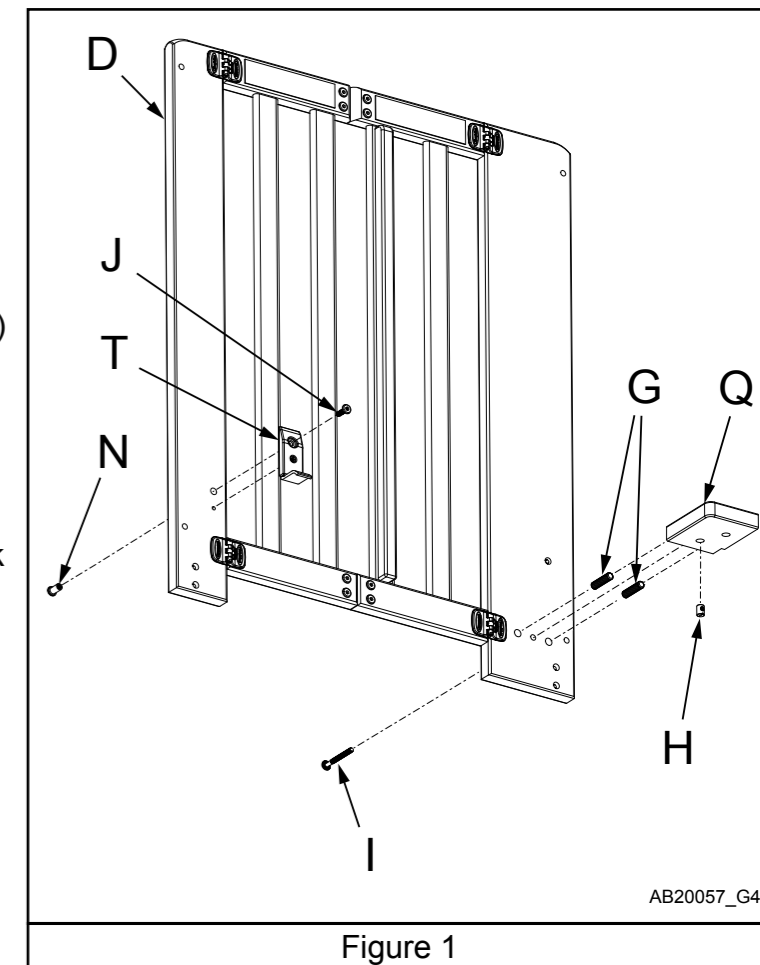

## STEP 2

Add Headboard and Footboard:

Insert 2 Joint Connectors (H) into Footboard Assembly (C) and 1 Joint Connector (H) into bottom of Brace Block. Align Joint Connector threads with a straight screwdriver to accept bolts.

Align Footboard Assembly with Stationary Side Assembly (A) (Back) and push together. Insert 3 bolts (I) as shown and snug bolts with Allen wrench.

Repeat assembly for Headboard Assembly (D).

After all bolts are in place tighten all securely with Allen Wrenches.

See figure 2, shown from bottom view

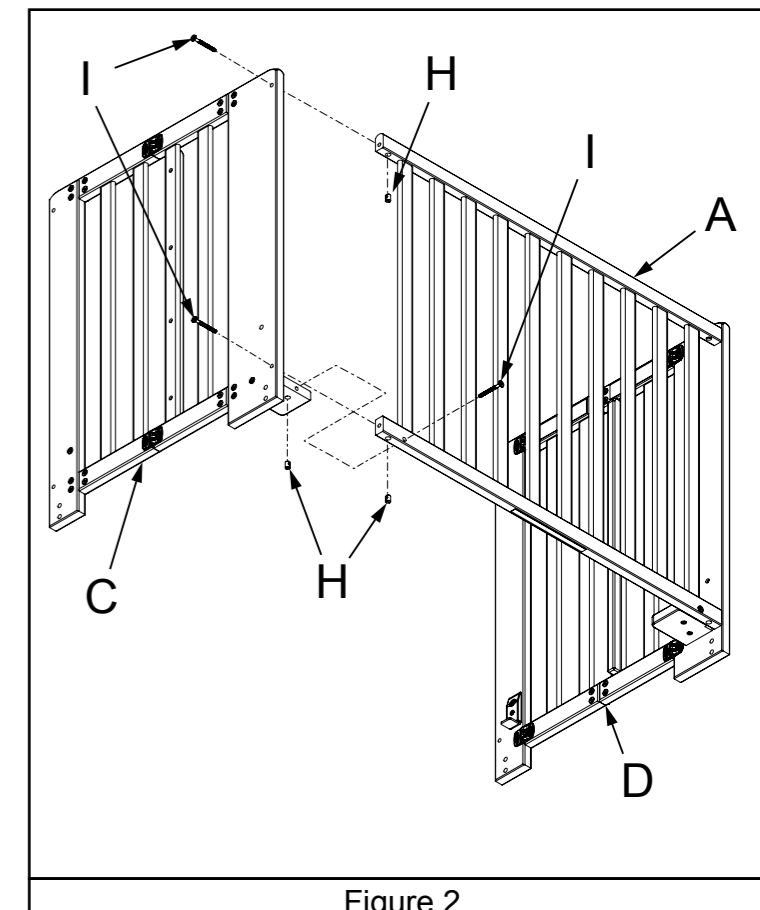

3

### STEP 3

Add Front Assembly:

Insert Joint Connectors (H) into Front Assembly (B). Align Joint connector threads with a straight screwdriver to accept Bolts (I) Insert Bolts (I) into Front Assembly and snug them.

After all bolts are in place tighten all securely.

See figure 3.

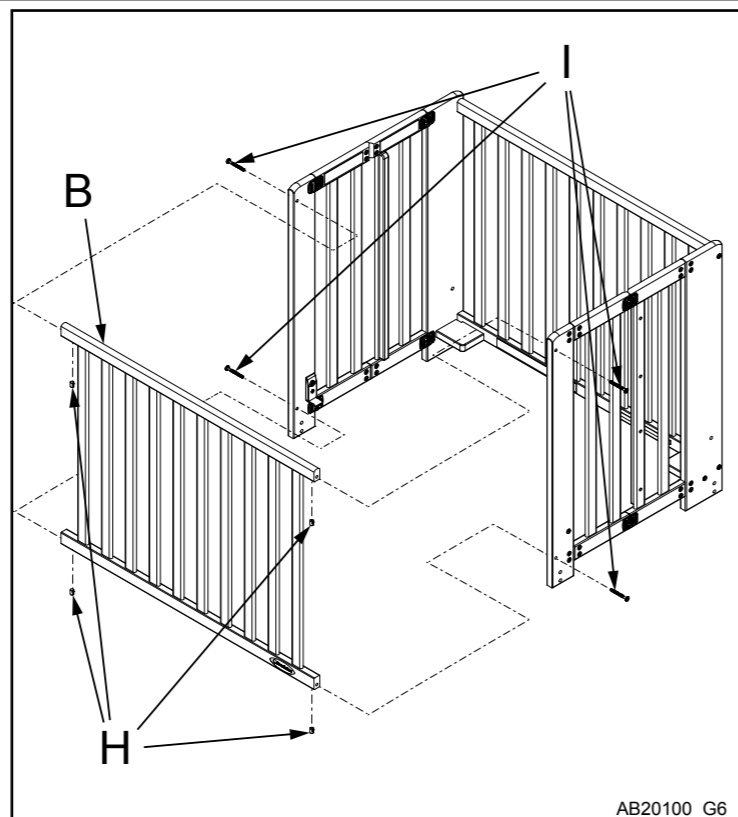

Figure 3

AB20100\_G6

### STEP 5

Add Mattress Support to crib.

The Mattress Support (E) is lowered into the crib until the front rests on the Front Support Brackets (T) Align the Mattress Support Brackets (R) and (S) with the holes in the crib. Insert Joint Connector (M) into hole in (R) and (S) from inside of crib then through hole in the crib. Thread Bolt (J) from the outside into the Joint Connector (M) .

Tighten securely with Allen wrenches.

NOTE: Do not overtighten Bolt (J) and Joint Connector (M). They are designed to move freely after being tightened to permit Mattress Support to pivot.

See figure 5.

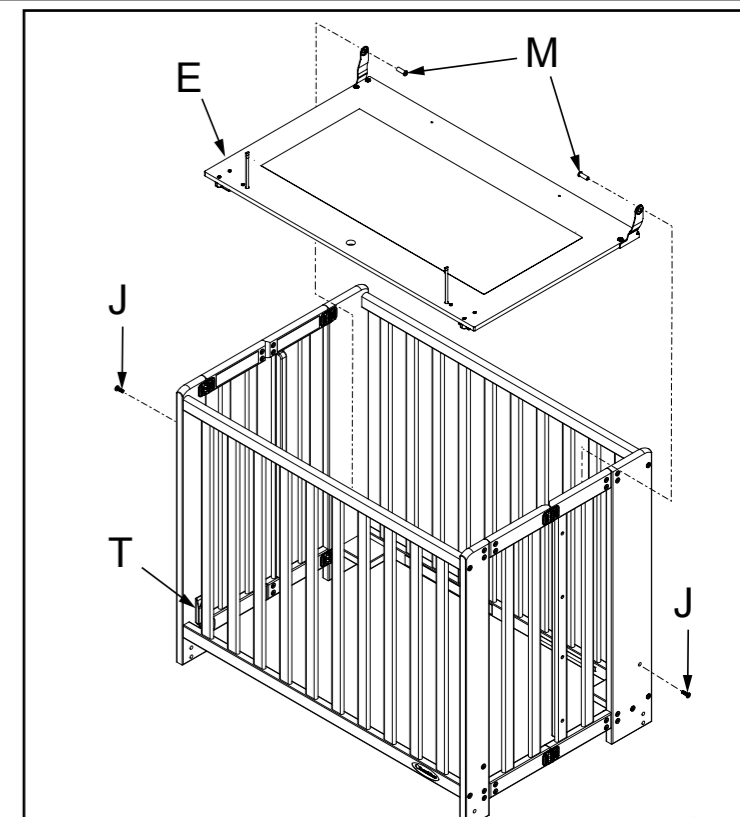

Figure 5

AB20057\_G7

### STEP 4

Attach Mattress Support Brackets:

Note: Face of Mattress Support with warning sheet applied must face upwards for the below procedure.

Align Mattress Support Bracket (R) with holes in Mattress Support (E) making sure lip is under Mattress Support (E). Insert 2 of the 6 mm Connector Nuts (O) from underneath through holes. Place 6mm x 10mm Allen Head Bolts (K) through top and snug together.

Repeat the above steps to attach Mattress Support Bracket (S) to the opposite end of Mattress Support (R).

Tighten Screws and Connector Nuts securely with Allen Wrenches.

See figure 4.

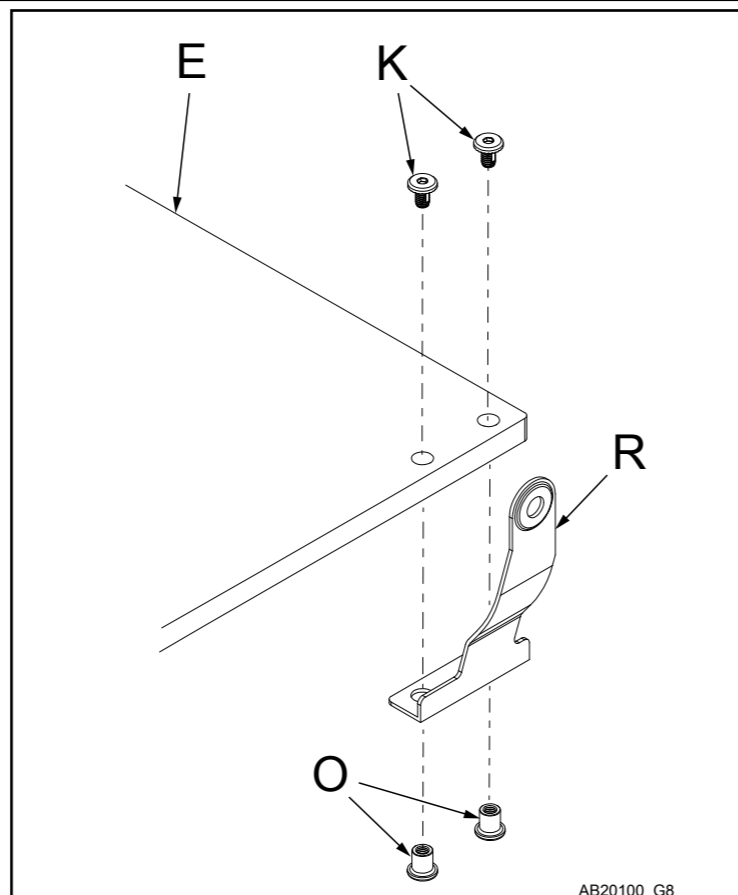

Figure 4

AB20100\_G8

### STEP 6

Add Casters to crib.

Place 2 Casters With No Brake (W) onto the back legs of Footboard and Headboard Assemblies. Place bracket of Caster onto bottom of leg and push until fully engaged. 2 holes in Caster bracket should line up with 2 holes in leg. Insert 2 Connector Nuts (N) through inside face of Caster bracket into leg holes. Insert 2 6mm Bolts (L) through outside face of caster bracket into leg holes and snug into Connector Nuts (N). Use Allen Wrenches (U) to tighten Connector Nuts and Bolts securely.

Repeat procedure to assemble Casters With Brake (V) to front legs of Footboard and Headboard Assemblies.

See figure 6 shown from bottom view.

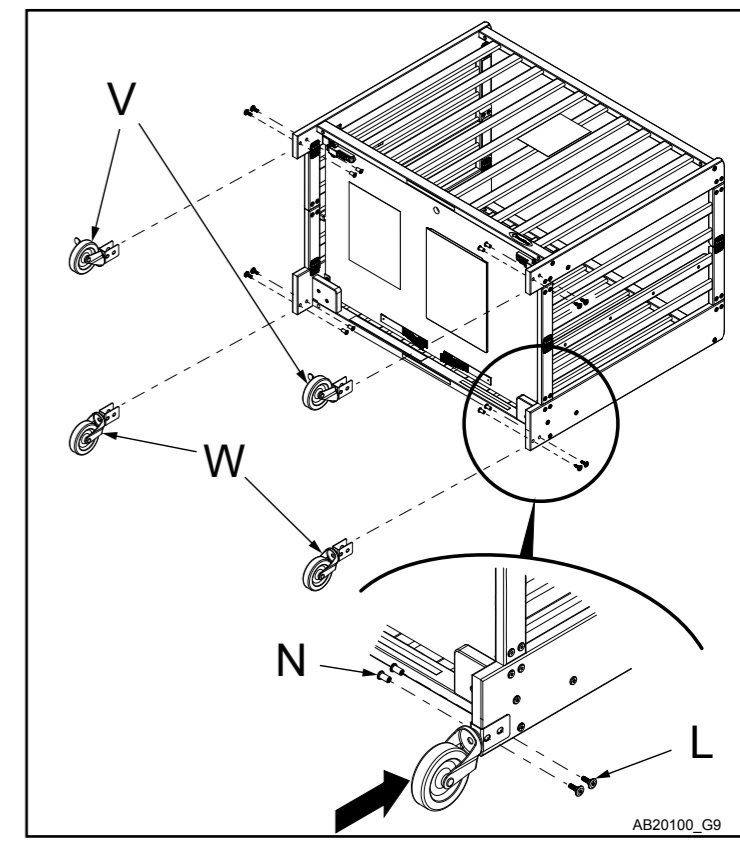

Figure 6

AB20100\_G9

## STEP 7

- Step 1 Pull and separate front of crib away from back of crib.
- Step 2 Push out on hinged sides of crib
- Step 3 Push down floorboard until floor engages securely with latches.
- Step 4 Place mattress on floor.

See figure 7.

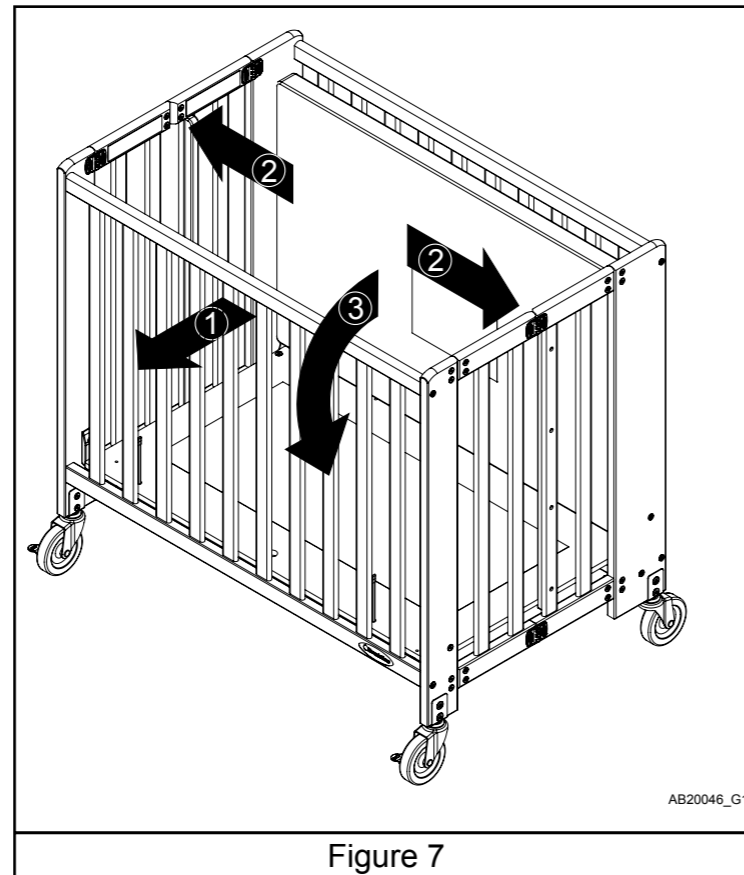

Figure 7

## STEP 8

- Step 1 Lift up mattress.
- Step 2 Pull up on latch release straps.
- Step 3 Lift up Floorboard and rotate against mattress.
- Step 4 Push in on hinged sides of crib.
- Step 5 Secure the crib in the closed position. Using the Velcro loop fasteners attached on the bottom of the Mattress Support (E), wrap the Velcro around the slats (spindles) in the Front Assembly.

See figure 8.

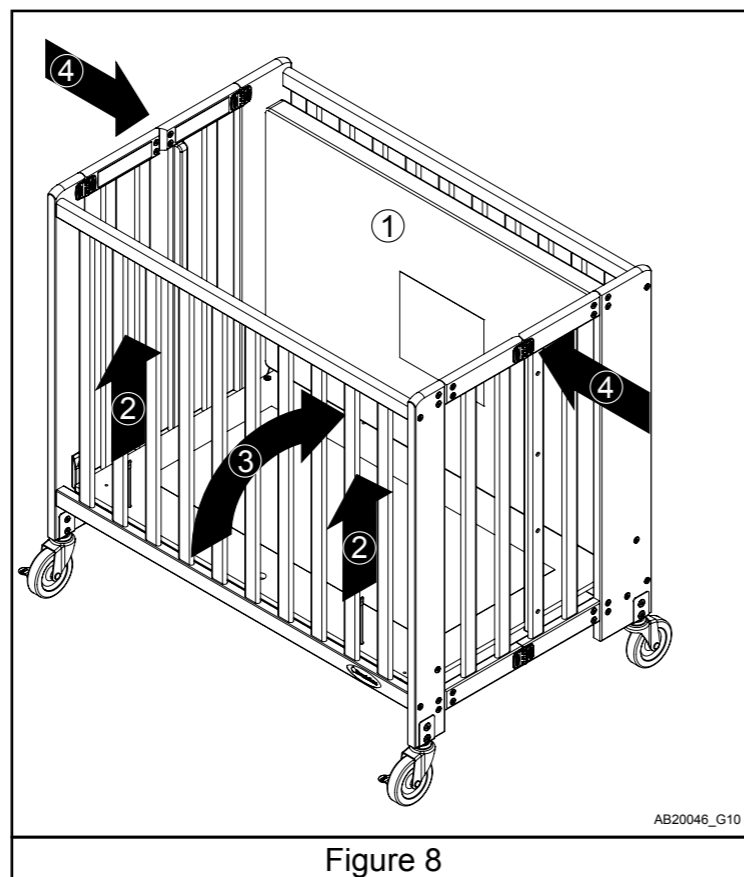

Figure 8

## Maintenance Cleaning and Storage

### MAINTENANCE:

Upon completion of the assembly, check to make sure all screws, bolts and connectors are tightened and secure.

Periodically check crib for damaged hardware, loose joints, missing parts or sharp edges before and after assembly and frequently during use.

DO NOT use crib if any parts are missing or broken.

If any parts are missing, broken or you need Assistance DO NOT return crib to your dealer.

Call Foundations at 330.722.5033 and include model identification numbers recorded on page 1.

DO NOT substitute parts.

### CLEANING:

Mix a mild solution of gentle dishwashing soap and water, apply to surface using a clean cloth lightly dampened in the solution. Rinse well with clear water using a soft clean cloth, then dry all surfaces with a soft dry cloth.

**DO NOT use abrasive cleaners or any cleaners with harsh chemicals that would contact a child's skin, scouring pads, steel wool or coarse rags. This crib should be treated the same as any fine furniture.**

### STORAGE:

When storing crib use Caution as extreme temperature or humidity changes could be harmful. Use caution when a vaporizer is in use. Always aim vapor stream away from crib as well as away from any furniture item.

After completing the assembly the user is advised to read and be aware of ALL WARNINGS, CAUTIONS, CLEANING, STORAGE USE AND MAINTENANCE notices in these directions and printed on the storage pouch on the Mattress Support. A pouch is attached to the Mattress Support for the permanent storage of the assembly directions. Please place the complete set of assembly directions into the pouch for future referral. We caution the user to Not place excess hardware in the pouch as it could present danger to the child if retrieved.

### ⚠ WARNING ⚠

Infants can suffocate if improperly fitted mattresses or improperly fitted sheets are used. Use only Foundations® replacement mattresses and sheets.

To purchase properly fitting mattresses and sheets, call 330-722-5033 or online at [www.foundationsofamerica.com](http://www.foundationsofamerica.com) or contact your authorized Foundations® dealer.

## WARNINGS FOR U.S.

### **WARNING**

FAILURE TO FOLLOW THESE WARNINGS AND THE INSTRUCTIONS COULD RESULT IN SERIOUS INJURY OR DEATH.

### **WARNING**

#### **Infants can suffocate**

- In gaps between a mattress too small or too thick and sides of crib.
- On soft bedding. **NEVER** add a mattress, pillow, comforter or padding.
- The crib, including side rails, must be fully erected prior to use. Make sure latches are secure.
- Strings can cause strangulation! **NEVER** place items with a string around a child's neck such as hood strings or pacifier cords. **NEVER** suspend strings over crib or attach strings to toys.
- Discontinue use of the crib when child is able to climb out or reaches the height of 35 inches (89 cm).
- Child can become entrapped and die when improvised netting or covers are placed on top of product. **NEVER** add such items to confine child in product.
- When child is able to pull to a standing position, set mattress to lowest adjustable position and remove bumper pads, large toys and other objects that could serve as steps for climbing out.
- **NEVER** place crib near window where cords from blinds or drapes can strangle a child.
- Use **ONLY** the mattress provided by the manufacturer (which must be at least 37 3/4 inches (96 cm) long by 23 3/4 inches (60.4 cm) wide and not more than 3 inches (7.6 cm) thick.
- Always provide the supervision necessary for the continued safety of your child. When used for playing, **NEVER** leave child unattended.
- To reduce the risk of SIDS, pediatricians recommend healthy infants be placed on their back to sleep, unless otherwise advised by your physician.
- **NEVER** use this product if there are any loose or missing fasteners, loose joints, broken parts, or torn mesh/fabric. Check before assembly and periodically during use. Contact Foundations for replacement parts. Never substitute parts.
- **NEVER** use plastic shipping bags or other plastic film as mattress covers not sold and intended for that purpose. They can cause suffocation.
- **NEVER** use a water mattress with this crib.
- If refinishing, use a non-toxic finish specified for children's products.
- **DO NOT** use crib near objects that child could reach or pull into crib and cause injury such as lamps, heaters, fireplaces, or ironing boards.
- To avoid injuries, do not allow children to climb or play on or under the crib.

## WARNINGS FOR CANADA

### **WARNING**

- Do not use this crib if you cannot exactly follow the instructions that come with it.
- Do not use this crib for a child who can climb out of it or who is taller than 90 cm.
- Do not place any cord, strap or similar item in or near this crib that could become wrapped around a child's neck.
- Do not place this crib near a window or patio door where a child could reach the cord of a blind or curtain and be strangled.
- Check this crib regularly before using it, and do not use it if any part is loose or missing or if there are signs of damage. Do not substitute parts. Contact the manufacturer if replacement parts or additional instructions are needed.
- Children can suffocate on soft bedding. Do not place pillows, comforters or soft mattresses in this crib.
- Use only the mattress supplied by the manufacturer with this crib. Do not add an additional mattress to this crib.
- Mattress dimensions must be at least 96 cm long by 60.4 cm wide and not more than 7.6 cm thick

5216 Portside Dr.  
Medina, OH 44256 USA  
Telephone: 330.722.5033  
Fax: 330.722.5037  
www-foundations.com

IMPORTED BY:  
Foundations Worldwide Inc.  
35 Ironside Crescent, Unit b  
Scarborough, Ontario, Canada M1X 1G5  
330.722.5033

**Meets CPSC  
Safety Requirements**

## HideAway™ Lit Compact

Les modèles visés: 1031042B, 1031852B

**Veillez lire toutes les instructions AVANT de commencer l'assemblage et l'UTILISATION de ce produit. CONSERVEZ CES INSTRUCTIONS À TITRE DE RÉFÉRENCE.**

**CECI EST LES INSTRUCTIONS DE MONTAGE POUR LES RESSORTISSANTS FRANÇAIS DE CONFÉRENCES AU CANADA**

POUR LE SERVICE À LA CLIENTÈLE, APPELEZ LE  
1-877-716-2757

(à l'extérieur des É-U, appelez le 1-330-722-5033).  
N'APPELEZ PAS LE VENDEUR OU LE DISTRIBUTEUR  
POUR LE SERVICE À LA CLIENTÈLE, CAR ILS NE SONT  
PAS AUTORISÉS À RÉSOUDRE CE  
GENRE DE PROBLÈMES.

GARANTIE ET SÉCURITÉ FÉDÉRAL  
CERTIFICAT DE CONFORMITÉ Le STANDARD,  
S'IL VOUS PLAÎT VISITEZ NOTRE SITE WEB  
www-foundations.com

### GUIDE D'ASSEMBLAGE

**IMPORTANT: conserver pour consultation future - lire attentivement.**

Foundations met tout en œuvre pour fabriquer des produits de la plus haute qualité. Néanmoins, malgré tous nos efforts, il arrive parfois qu'une pièce manque ou qu'une difficulté se présente pendant l'assemblage. Si une pièce est manquante ou brisée, ou si vous avez besoin d'aide pour assembler le produit, NE retournez PAS le produit au détaillant. Visitez notre site Web au [www-foundations.com](http://www-foundations.com) ou demandez de l'aide à Foundations en composant le 1-877-716-2757 (É.-U. seulement) ou le 1-330-722-5033 (du lundi au vendredi, de 9 h 00 à 16 h 00, heure de l'Est). Assurez-vous de disposer du numéro de modèle et de la date de fabrication du produit lorsque vous nous appelez ou nous écrivez au : Foundations, 5216 Portside Dr., Medina, OH. 44256

### INSTRUCTIONS D'ASSEMBLAGE

- L'assemblage doit être effectué par un adulte.
- Veillez lire toutes les instructions AVANT de commencer l'assemblage et l'utilisation du produit.
- Déballez le produit et enlevez les matériaux d'emballage, y compris le sac en polyéthylène. Identifiez et vérifiez toutes les pièces.

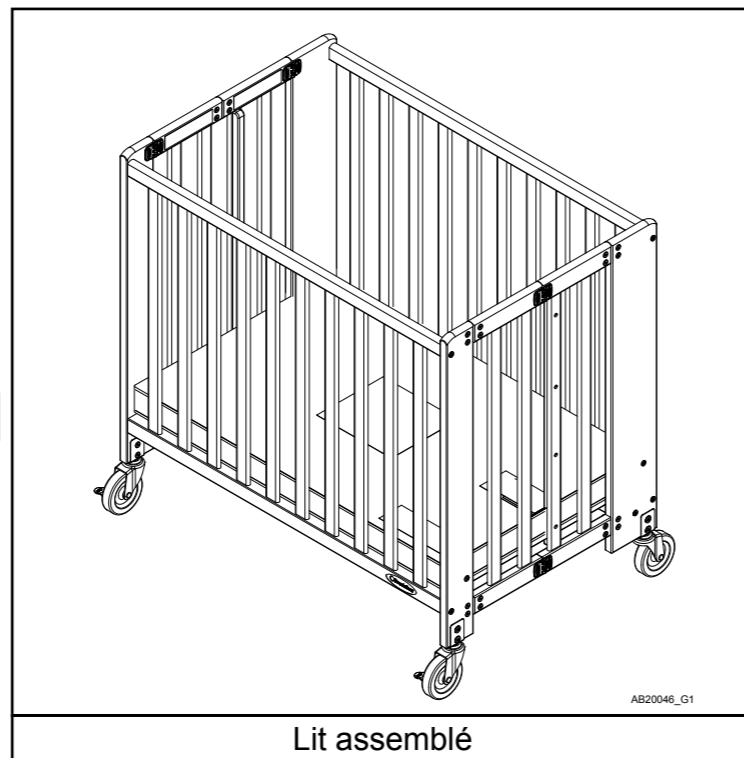

Inscrivez les renseignements de votre produit ici :

Numéro de modèle : \_\_\_\_\_

Date de fabrication : \_\_\_\_\_

No de commande : \_\_\_\_\_

### LISTE DES PIÈCES

Description des pièces	Numéro de pièce	Quantité
A. Stationary Side Assembly	22301030	1
B. Front Assembly	22301080	1
C. Footboard Assembly	22301073	1
D. Headboard Assembly	22301076	1
E. Mattress Support	22301334	1
F. Infapure 2 In. Mattress	21100130	1
P. Brace Block Right	22301028	1
Q. Brace Block Left	22301029	1
G. Dowel Pin 10mm x 40mm	11200323	4
H. Joint Connector Nut 6mm	11200330	12
I. Allen Head Bolt 6mm x 60mm	11200326	12
J. Allen Head Bolt 6mm x 20mm	11200384	4
K. Allen Head Bolt 6mm x 10mm	11200393	4
L. Bolt 6mm	11200398	8
M. Connector Nut 6mm	11200395	2
N. Connector Nut 6mm	11200331	10
O. Connector Nut 6mm	11200394	4
R. Mattress Support Bracket-Right	11200378	1
S. Mattress Support Bracket-Left	11200379	1
T. Front Support Bracket	11200396	2
U. Allen Wrench 4mm	11200070	2
V. Caster With Brake 4 IN.	12100048	2
W. Caster No Brake 4 IN.	12100049	2

### PREPARATION

Retirez soigneusement et disposer tout le matériel et les pièces. Vérifier les quantités et correspondre à la liste des pièces. Construire lit sur un sol bien plat.

Remarque: pendant le processus d'assemblage chaque fois en utilisant des vis ou des boulons, vérifier chaque avec la liste des pièces par lettre et l'identification de la taille. Placez chaque vis ou un boulon sur le schéma de l'élément qui est esquissée taille réelle. Assurez-vous d'utiliser la bonne taille spécifiée dans les directions de montage. Si des pièces sont manquantes ou brisées ou vous avez besoin d'aide avec l'assemblage NE PAS retourner votre produit au distributeur. Se il vous plaît identifier la crèche par le numéro de modèle identification apposée sur la face interne de l'ensemble de côté stationnaire lorsque vous appelez ou écrivez des Foundations. Prenez note de tous identification chiffres et inclure cette information avec votre demande.

**Ne pas remplacer les pièces!**

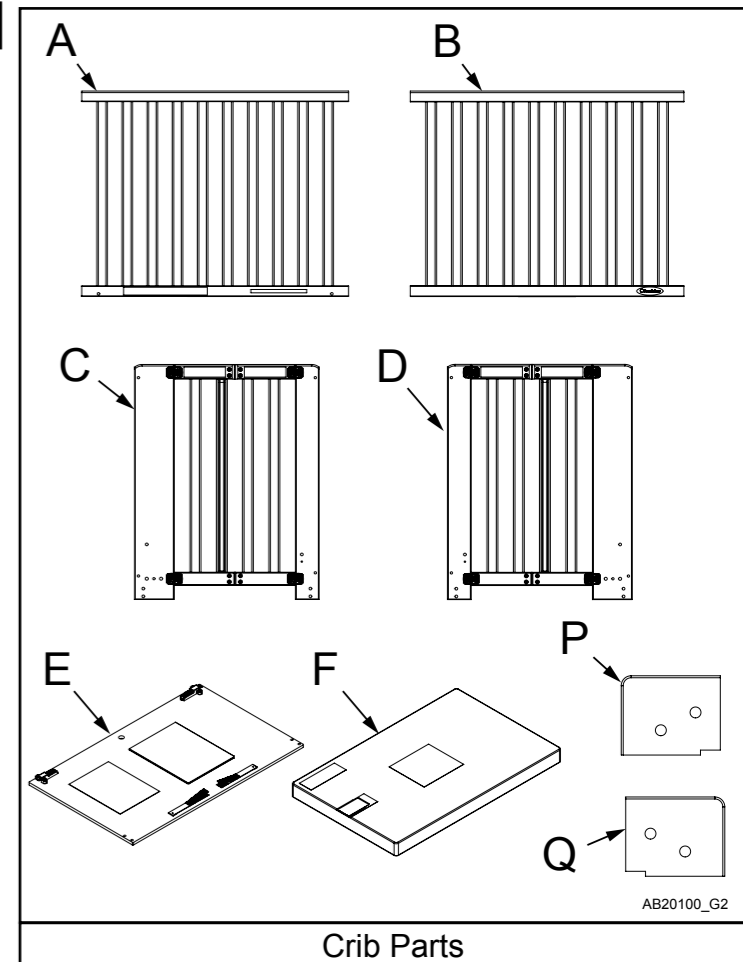

Crib Parts

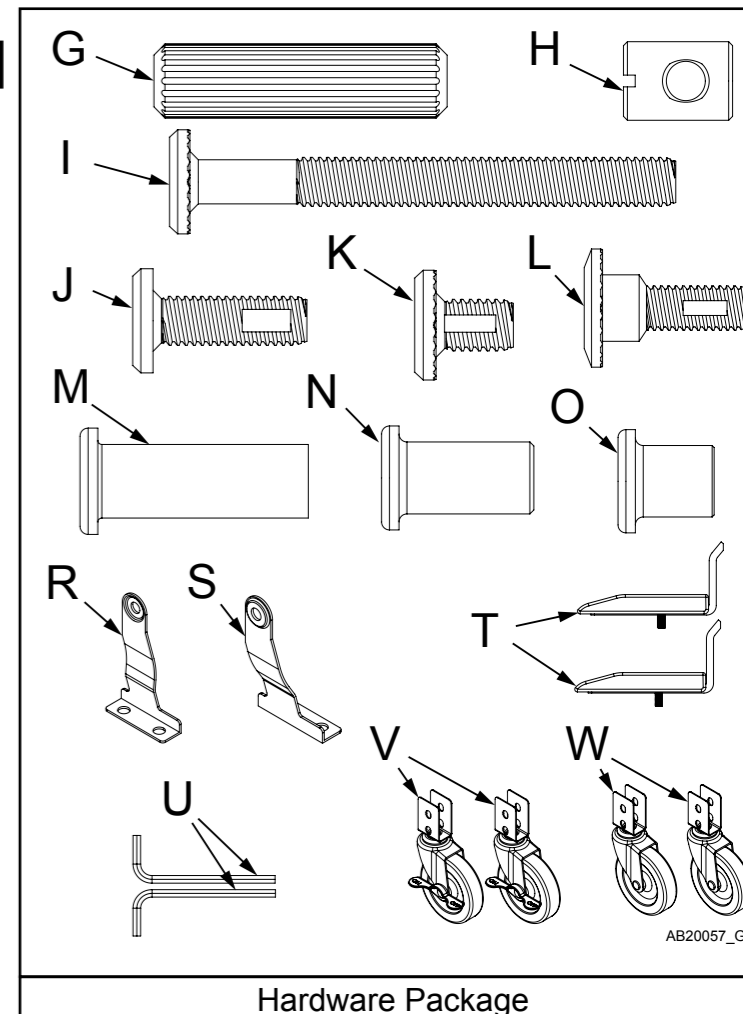

Hardware Package

## ÉTAPE 1

Construire tête et pied de montage:

Insérer la vis dans le côté arrière de Équerre de fixation (T) dans le trou aveugle inférieur et aligner le trou supérieur avec le trou par l'Assemblée de lit (D).

Remarque: la vis inférieure ne pas fixer sur le rail de bois et sert à empêcher toute rotation de (T).

Insérez le boulon de 20 mm (J) à travers le support et Connecteur écrou (N) par l'Assemblée de lit (D) et serrer avec Allen Wrenches (U).

Insérez deux chevilles de bois (G) dans Brace Block (Q).

Aligner avec des trous dans l'assemblage de tête de lit (D) et pousser ensemble.

Insérez le connecteur mixte (H) en bas de Brace Bloquer et aligner les fils avec un tournevis droit pour accepter la vis (I). Sujet (I) dans (H).

Serrer tous les boulons avec la clé Allen.

Répétez les étapes ci-dessus pour l'assemblage pied de lit

(C) et bloquer l'utilisation de l'entretoise (P).

Voir figure 1.

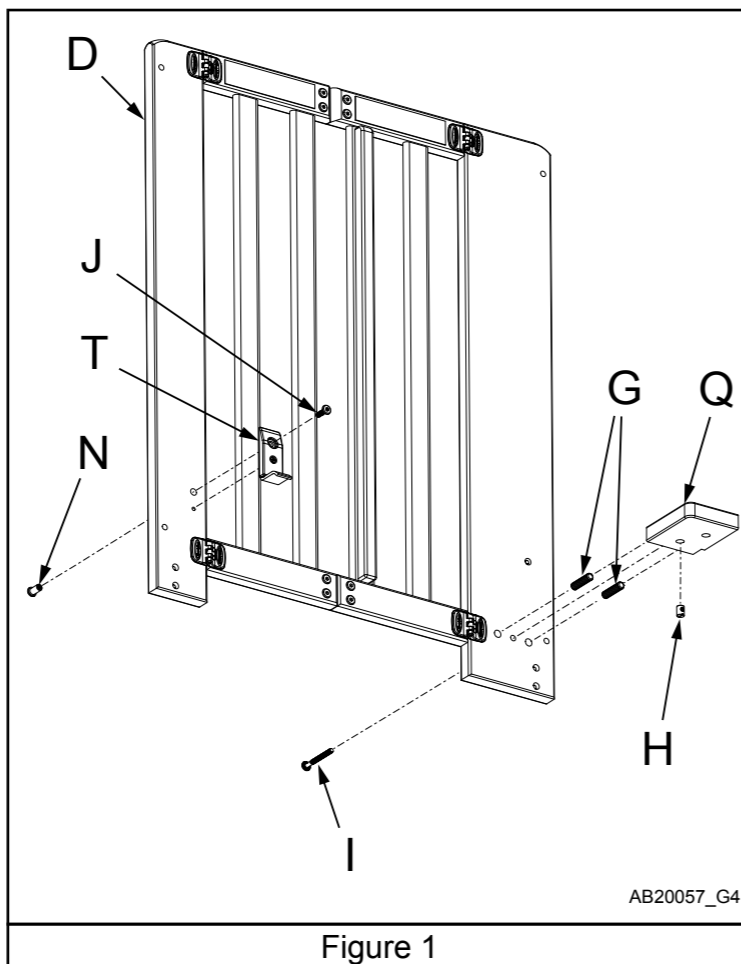

Figure 1

AB20057\_G4

## ÉTAPE 2

Ajouter Tête de lit et pied de lit:

Insérez 2 connecteurs Conjointes (H) en pied de lit Assemblée (C) et 1 connecteur de raccordement (H) dans le bas de Brace Block. Alignez les discussions connecteur de raccordement avec un tournevis droit pour accepter les boulons.

Aligner Assemblée pied de lit avec côté fixe Assemblée (A) (Retour) et pousser ensemble.

Insérez 3 boulons (I) comme indiqué et douillettes boulons avec une clé Allen.

Remontage de l'Assemblée de lit (D).

Après que tous les boulons sont en place serrer tous en toute sécurité avec clés Allen.

Voir la figure 2, montre la vue en bas

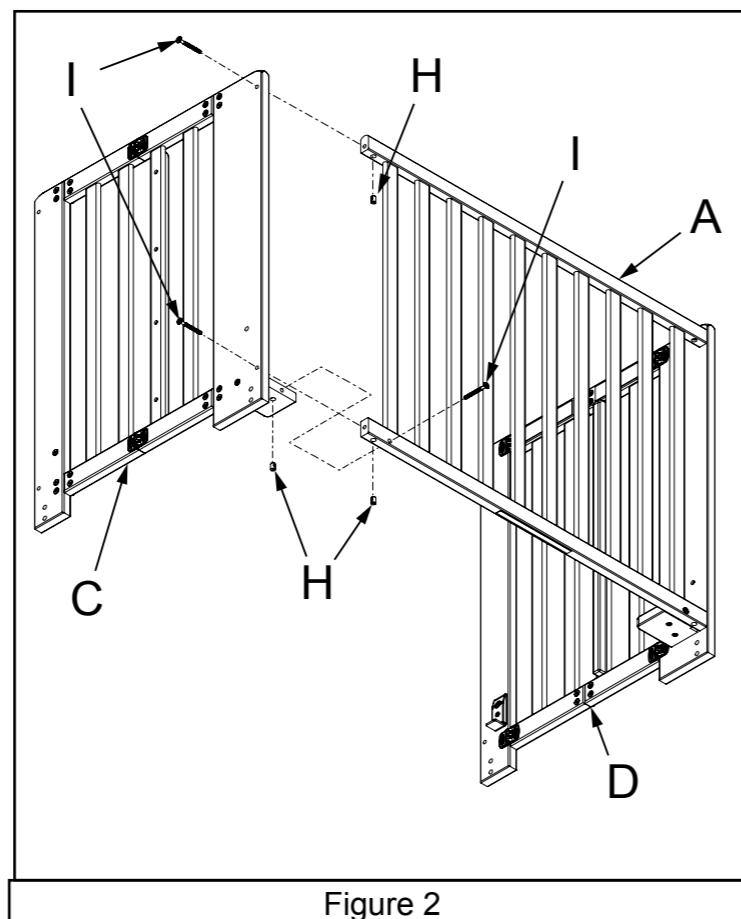

Figure 2

12

## ÉTAPE 3

Ajouter Assemblée avant:

Connecteurs Insérer une liaison (H) en Assemblée avant (B). Alignez les discussions conjointes de connexion avec une ligne droitetournevis à accepter boulons (I) Insérer les boulons (I) en Assemblée avant et en serrant le.

Après que tous les boulons sont en place serrer tous en toute sécurité.

Voir figure 3.

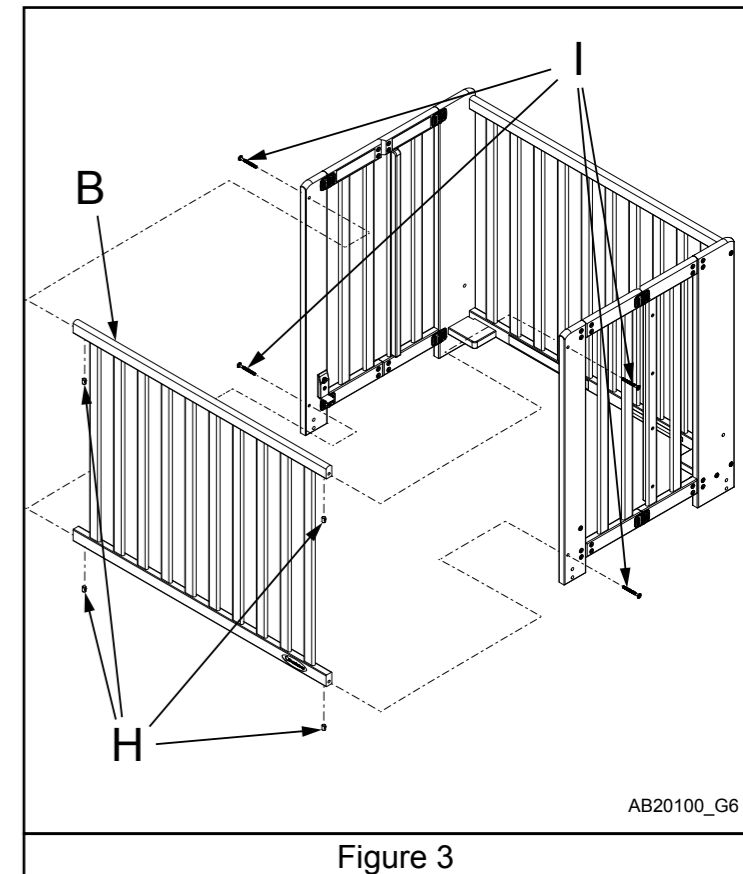

Figure 3

AB20100\_G6

## ÉTAPE 4

Fixez Matelas fixations de support:

Remarque: Visage de support de matelas avec feuille d'avertissement appliqué doit faire face à la hausse de la procédure ci-dessus.

Alignez support de matelas support (R) avec des trous dans Support de matelas (E) en veillant à lèvre est sous Support de matelas (E). Introduire 2 de la 6 mm Noix connecteur (O) par le dessous à travers les trous. Placez 6mm x 10mm Allen Boulons à tête (K) par le haut et serré ensemble.

Répétez les étapes ci-dessus pour fixer support de matelas support (S) à l'extrémité opposée du support du matelas (R).

Serrer les vis et écrous connecteur avec clés Allen.

Voir la figure 4.

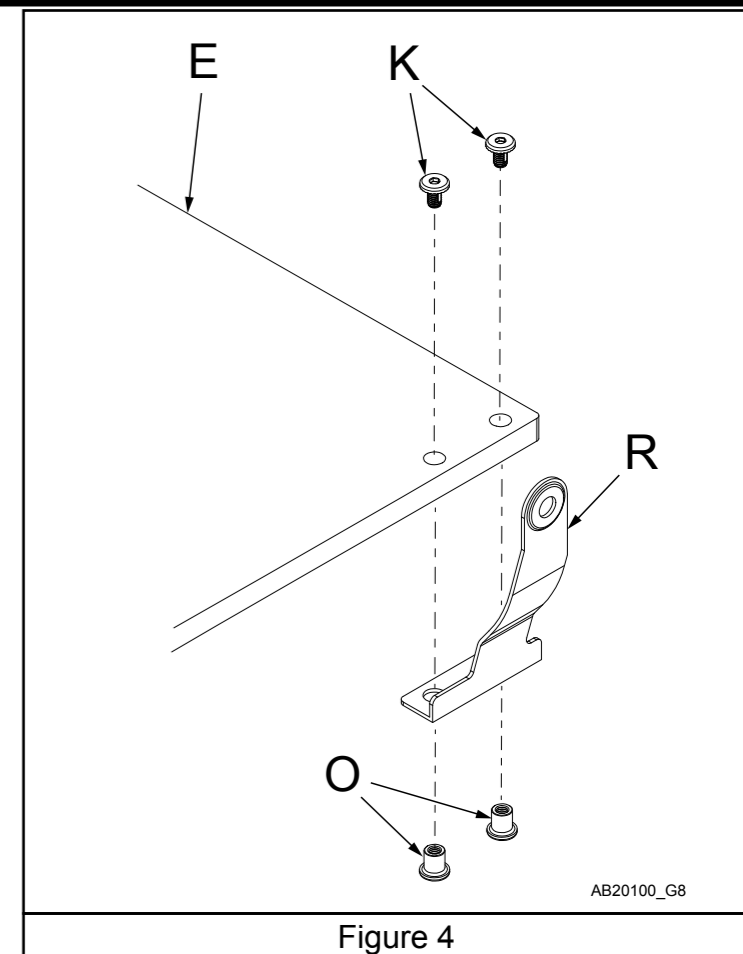

Figure 4

AB20100\_G8

13

## ÉTAPE 5

Ajouter support de matelas au lit de bébé.

Le support du matelas (E) est descendu dans la crèche jusqu'à ce que l'avant repose sur des supports de support avant (T) Aligner le soutien Supports de matelas (R) et (S) avec les trous dans la crèche. Connecteur Insérer une liaison (M) dans le trou (R) et (S) à l'intérieur de crèche puis à travers le trou dans la crèche. Enfilez Bolt (J) de l'extérieur dans le connecteur (M) mixte.

Serrez fermement avec des clés Allen.

**REMARQUE:** Ne serrez pas trop Bolt (J) et mixte Connecteur (M). Ils sont conçus pour se déplacer librement après avoir été resserré pour permettre Support de matelas à pivot.

Voir la figure 5.

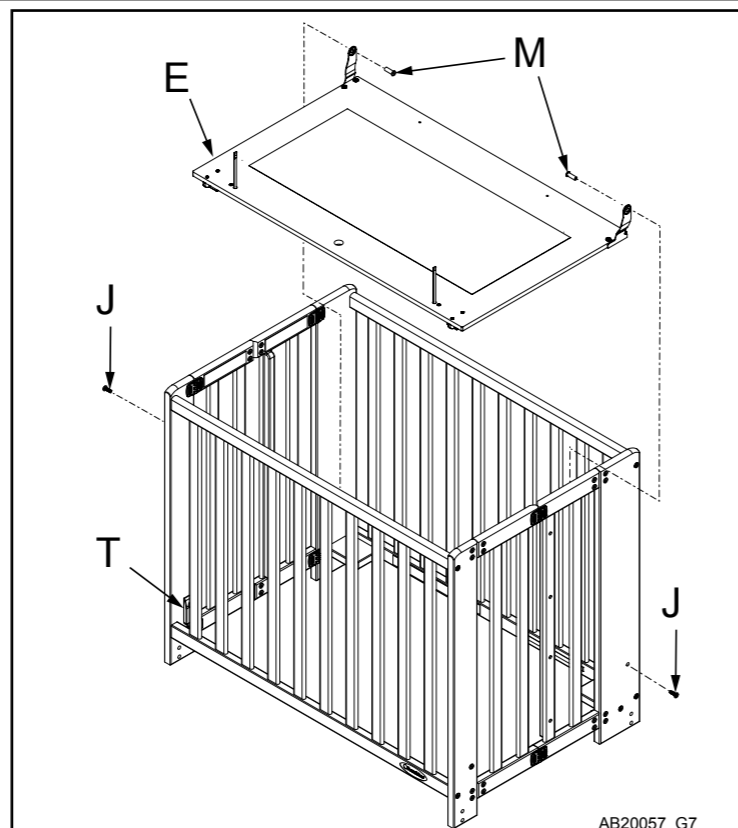

Figure 5

AB20057\_G7

## ÉTAPE 6

Ajouter à roulettes crèche.

Placez 2 roulettes avec frein Aucune (W) sur les pattes arrière de pied de lit et tête de lit assemblées. Placez le support de poudre sur fond de jambe et pousser jusqu'à ce que complètement engagé. 2 trous du support à roulettes doivent être alignés avec deux trous dans la jambe. Insérez deux écrous du connecteur (N) par la face intérieure du support à roulettes dans les trous de la jambe. Insérez deux boulons de 6 mm (L) à travers la face extérieure du support à roulettes dans les trous de la jambe et confortable dans Noix de connecteur (N). Utilisez clés Allen (U) pour serrer les écrous du connecteur et boulons.

Répétez la procédure pour assembler Roulettes avec frein (V) pour les pattes avant de pied de lit et tête de lit Assemblées.

Voir la figure 6 montre la vue en bas

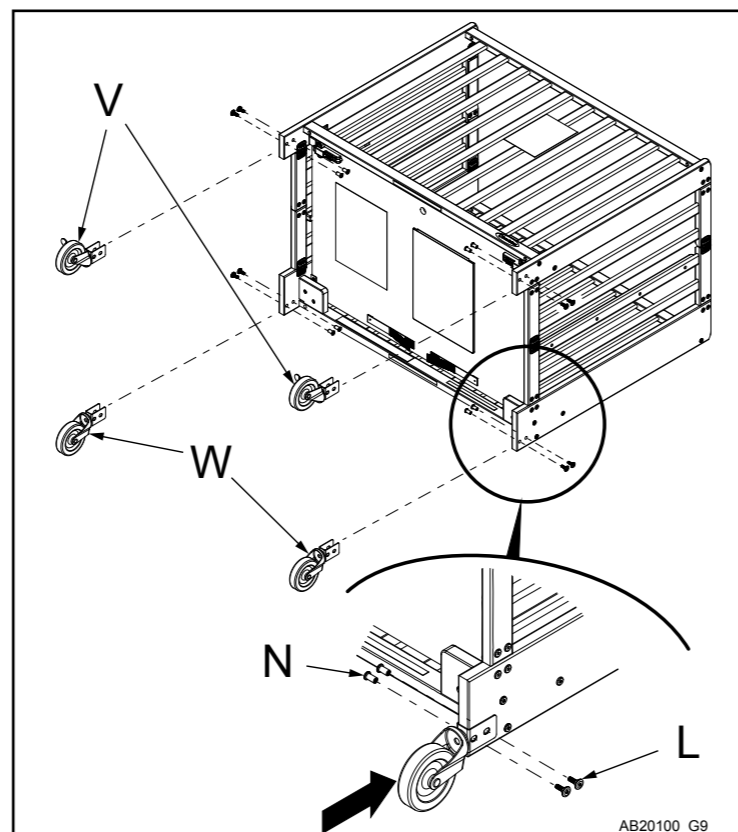

Figure 6

AB20100\_G9

## ÉTAPE 7

Étape 1 Tirez et séparés avant de berceau loin de arrière du berceau.

Étape 2 Appuyez sur les côtés articulés de crèche

Étape 3 Abaissez floorboard jusqu'à engage au sol en toute sécurité, avec des verrous.

Étape 4 Placez le matelas sur le sol.

Voir la figure 7.

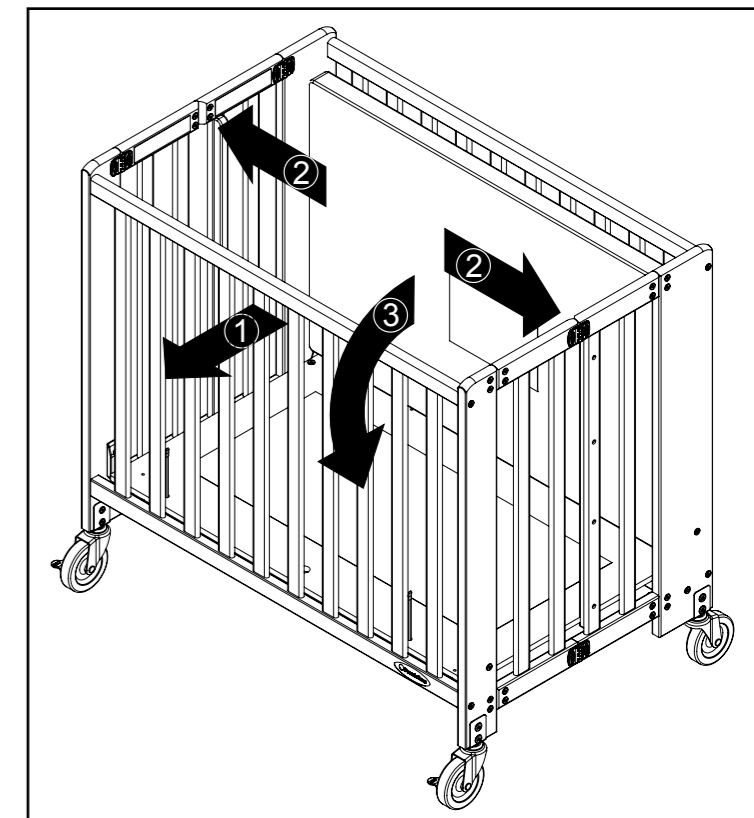

Figure 7

AB20046

## ÉTAPE 8

Étape 1 Soulevez matelas.

Étape 2 Tirez sur Sangles de verrouillage.

Étape 3 Soulevez Plancher et tourner contre matelas.

Étape 4 Poussez sur charnière côtés de crèche.

Étape 5 immobiliser le lit en position fermée. Utilisation les attaches de la boucle de Velcro fixées sur la partie inférieure du support de matelas (E), envelopper le velcro autour des lattes (broches) dans le Assemblée avant.

Voir la figure 8.

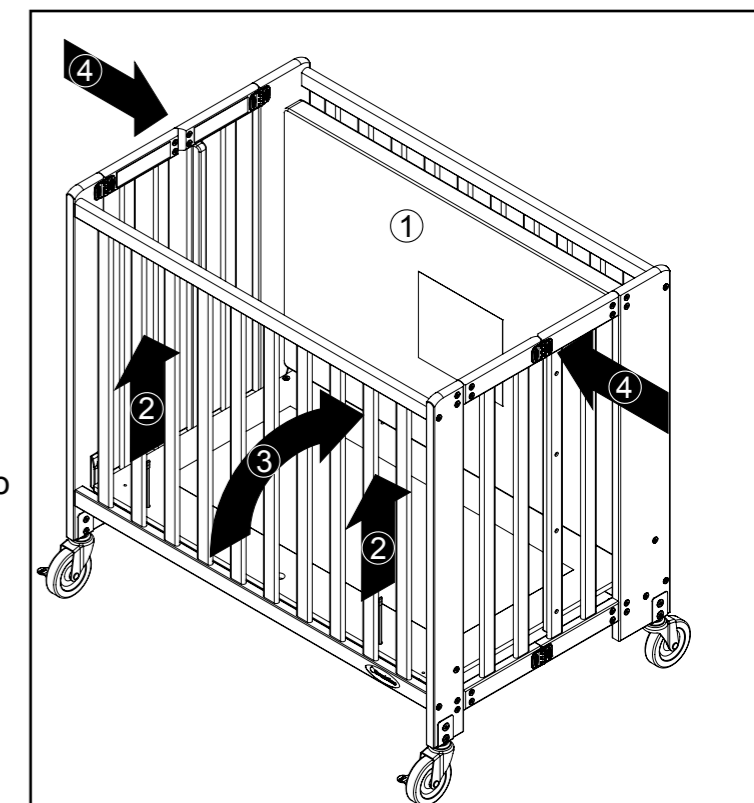

Figure 8

AB20046\_G10



**ENTRETIEN :**

Lorsque le lit est complètement assemblé, vérifiez que tous les boulons, vis et raccords sont fermement serrés.

Vérifiez régulièrement si le lit comporte des ferrures endommagées, des joints desserrés, des pièces manquantes ou des rebords acérés avant et après l'assemblage et fréquemment lorsque le lit est utilisé.

N'utilisez PAS le lit si des pièces sont manquantes ou endommagées. Si une pièce est manquante ou brisée, ou si vous avez besoin d'aide, NE retournez PAS le lit à votre détaillant; Appelez Foundations au 1-330-722-5033 et indiquez les numéros d'identification du modèle indiqués à la page 9. NE substituez PAS de pièces.

**NETTOYAGE :**

Essuyez le meuble avec un chiffon doux, humecté d'une solution d'eau et de détergent à vaisselle doux. Rincez à fond avec un chiffon doux imbibé d'eau claire et essuyez bien toutes les surfaces avec un chiffon doux et sec. N'utilisez PAS de tampons à récurer, de laine d'acier ou de chiffons rêches ou encore de nettoyeurs abrasifs ou contenant des produits chimiques forts qui pourraient entrer en contact avec la peau de l'enfant. Ce lit doit être entretenu comme tout autre meuble de bonne qualité.

**ENTREPOSAGE :**

Faites preuve de prudence lors de l'entreposage du lit, car les changements extrêmes de température ou d'humidité peuvent abîmer ce meuble. Lors de l'utilisation d'un vaporisateur, faites preuve de prudence et dirigez toujours le jet de vapeur loin du lit et de tout autre meuble en bois.

Lorsque l'assemblage est terminé, nous vous conseillons de lire et de porter attention à tous les AVERTISSEMENTS, MISES EN GARDE et avis de NETTOYAGE, d'ENTREPOSAGE, d'UTILISATION et d'ENTRETIEN contenus dans les instructions et imprimés sur la pochette fixée au cadre à ressorts. Une pochette imprimée est fixée au cadre à ressorts afin d'y ranger les instructions d'assemblage. Placez ensuite les instructions d'assemblage dans la pochette pour consultation future. Nous recommandons à l'utilisateur de ne pas placer de ferrures dans les pochettes, car elles pourraient présenter un risque pour l'enfant s'il les retirait.

**⚠ MISE EN GARDE**

- **Ne pas utiliser ce lit d'enfant à moins d'être en mesure de suivre précisément les instructions qui l'accompagnent.**
- **Ne pas utiliser ce lit d'enfant si l'enfant est capable d'en sortir ou mesure plus de 90 cm.**
- **Ne pas mettre dans ce lit d'enfant ou à proximité de celui-ci des cordes, sangles ou objets semblables qui risqueraient de s'enrouler autour du cou de l'enfant.**
- **Ne pas placer ce lit d'enfant près d'une fenêtre ou d'une porte-fenêtre où l'enfant pourrait saisir les cordes d'un store ou d'un rideau et s'étrangler.**
- **Vérifier régulièrement ce lit d'enfant préalablement à son utilisation et ne pas l'utiliser si une pièce est desserrée, une pièce est manquante ou s'il y a un signe de dommages. Ne pas substituer une pièce à une autre. Communiquer avec le fabricant pour obtenir, au besoin, une pièce de rechange ou des instructions supplémentaires.**
- **Les articles de literie mous présentent un risque de suffocation pour l'enfant. Ne pas mettre d'oreiller, d'edredon ou de matelas mou dans ce lit d'enfant.**
- **N'utiliser que le matelas fourni par le fabricant avec ce lit d'enfant. Ne pas y superposer d'autre matelas.**
- **Dimensions du matelas doit être d'au moins 96 cm de long sur 60.4 cm de large et pas plus de 7.6 cm d'épaisseur.**

5216 Portside Dr.  
Medina, OH 44256 USA  
Telephone: 330.722.5033  
Fax: 330.722.5037  
www.foundation.com

Importé par :  
Foundations Worldwide Inc.  
35 Ironside Crescent, Unit b  
Scarborough, Ontario, Canada M1X 1G5  
330.722.5033

**Conforme aux normes  
de sécurité du CPSC**