

Conserve este manual de instrucciones
para uso futuro.



División de Shamrock Industries, Inc.
7001 Wooster Pike
Medina, OH 44256
1-877-716-2757 (EE.UU. solamente)
o 1-330-722-5033

 **Foundations[®]**

Cohecillo Trio[™]

Cohecillo tándem triple

***INSTRUCCIONES DE
ENSAMBLAJE Y USO***



Para usarse con niños:

Cuyo peso es de:
18,1 kg (40 libras)
o menos.

Cuya estatura es de:
102 cm
(40 pulgadas)
o menos.

Lea todas las instrucciones ANTES de ensamblar
y USAR el producto.

**GUARDE LAS INSTRUCCIONES PARA UTI-
LIZACIÓN FUTURA.**

⚠ ADVERTENCIA ⚠

El no seguir estas advertencias e instrucciones de ensamblaje podría causar lesiones graves o la muerte.

Evite las lesiones graves ocasionadas al caerse o deslizarse:

- **SIEMPRE** use el arnés para sujetar a cada niño.
- Ajuste bien el arnés alrededor de cada niño.
- **NUNCA** deje a los niños desatendidos, incluso cuando estén dormidos. Siempre mantenga los niños a la vista.
- **NO** permita que los niños se suban encima del cochecillo o se pongan de pie en el asiento.

Evite que los niños sufran lesiones graves:

- **NO** permita que los niños se sienten o se paren en la canasta de almacenamiento.
- **NO** coloque a ningún niño que pese más de 18,1 kg (40 libras) ni que mida más de 102 cm (40 pulgadas) en este cochecillo.
- Tenga cuidado al empujar el cochecillo en áreas cercanas al tráfico o altamente congestionadas.
- **NO** use el cochecillo en escaleras o escaleras mecánicas con el niño dentro.
- **NO** levante el cochecillo por la barra para los brazos.

Evite perder el control del cochecillo:

- **SIEMPRE** use las trabas de las ruedas giratorias delanteras cuando empuje el cochecillo sobre terreno irregular.
- Tenga cuidado cuando empuje el cochecillo sobre terreno irregular o colinas.
- **SIEMPRE** use el freno de estacionamiento cuando detenga el cochecillo.
- **NUNCA** deje el cochecillo desatendido en una colina o inclinación aun cuando esté usando el freno de estacionamiento.

Evite las lesiones ocasionadas al volcarse el cochecillo:

- **NO** permita que los niños se suban en un cochecillo desatendido ni que jueguen o se cuelguen del cochecillo.
- **NO** sobrecargue el cochecillo ya que puede desestabilizarse.
- **NO** transporte más de 3 niños, uno por asiento, ni coloque paquetes u objetos adicionales dentro o sobre el cochecillo.
- **NO** agregue accesorios para transportar paquetes ni cuelgue objetos del cochecillo.
- **NO** coloque más de 6,7 kg (15 libras) en la canasta de almacenamiento.
- **SIEMPRE** distribuya el peso lo más uniformemente posible en cada asiento del cochecillo.

Evite las lesiones causadas por pellizcos:

- Mantenga los dedos lejos de las juntas con bisagras al plegar y desplegar el cochecillo.
- Cuando haga ajustes, asegúrese siempre de que todas las partes del cuerpo de los niños estén lejos de cualquier pieza en movimiento.

Instrucciones de ensamblaje

- *Se requiere el ensamblaje por un adulto. No se requieren herramientas.*
- Lea todas las instrucciones antes de ENSAMBLAR y USAR el cochecillo.
- Desempaque la caja de cartón y retire los materiales de empaque, incluyendo la bolsa de polietileno. Identifique y revise todas las piezas. Si le faltan piezas o están dañadas, llame a Foundations® Consumer Services al: 1-877-716-2757 (EE.UU. solamente) o 1-330-722-5033.

⚠ ADVERTENCIA ⚠

- **Las bolsas de plástico pueden causar asfixia. Mantenga la bolsa de plástico alejada de los niños. Retire y deseche la bolsa de plástico.**

Ayuda para el ensamblaje

Foundations® se esfuerza por lograr la más alta calidad en nuestros productos, pero en algunas ocasiones puede haber una pieza faltante o un problema durante el ensamblaje.

Si falta alguna pieza o si está rota, o si necesita ayuda con el ensamblaje, NO devuelva el producto al vendedor. Para obtener asistencia, llame a Foundations® al 1-877-716-2757 (EE.UU. solamente) o 1-330-722-5033. (de lunes a viernes, de 9:00 de la mañana a 4:00 de la tarde, hora del este de los Estados Unidos). Por favor, tenga a su disposición el número de modelo y la fecha de fabricación del cochecillo ubicados en el marco de éste bajo la cubierta de tela del reposabrazos derecho, cerca del respaldo del asiento cuando llame o nos escriba a: Foundations®, 7001 Wooster Pike, Medina, OH 44256.

Piezas del cochecillo Trio™

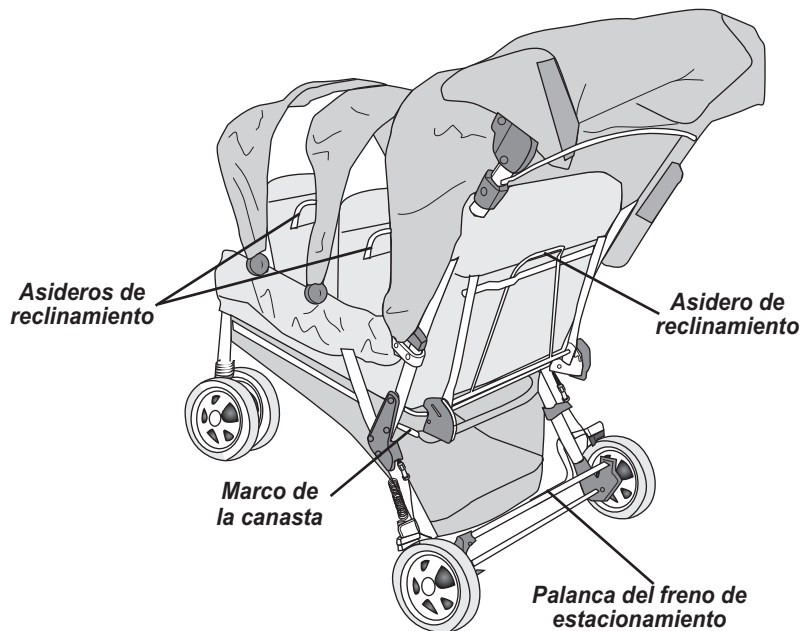
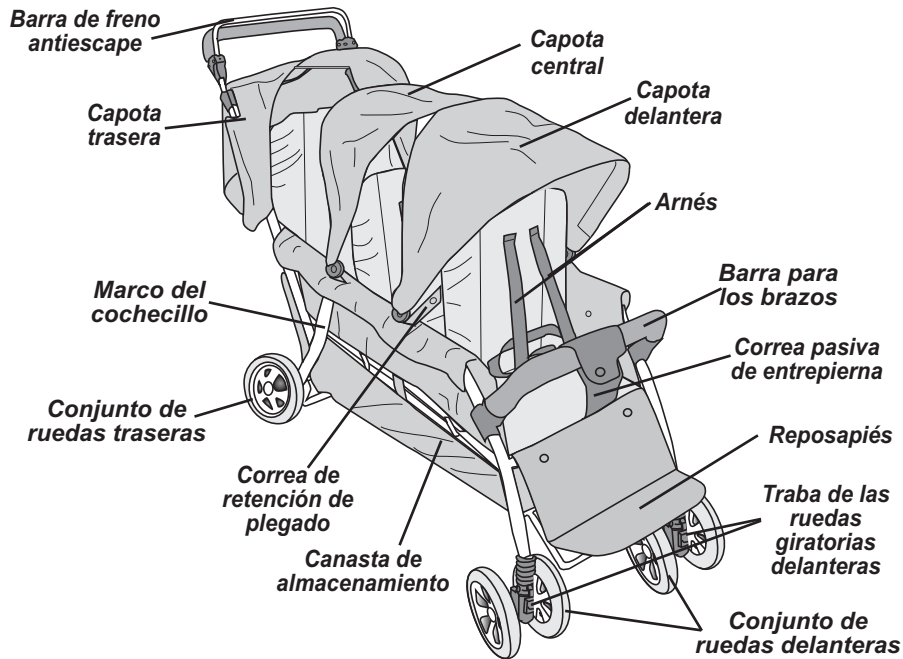

Lista de piezas

LISTA DE PIEZAS

Descripción de la pieza	Cantidad
A. Marco del cochecillo	1
B. Conjunto de ruedas traseras	1
C. Conjunto de ruedas delanteras	2
D. Barra para los brazos	1
E. Capotas delantera y central	2

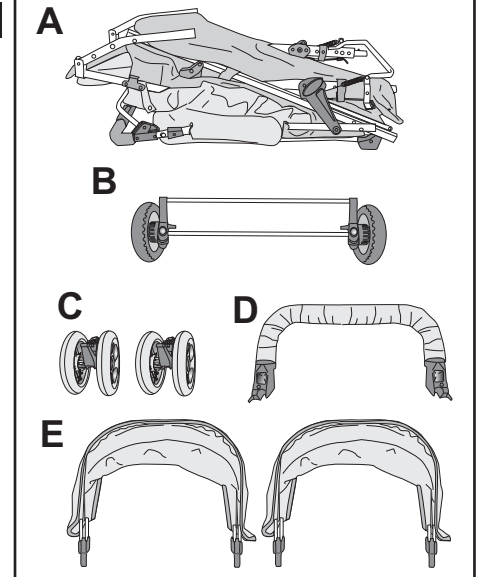

PASO 1 - Ensamblaje de las ruedas traseras

1. Coloque el cochecillo sobre su respaldo de manera que el reposapiés esté orientado hacia arriba.
2. Con la palanca del freno de estacionamiento orientada hacia arriba y las aberturas de los manguitos del conjunto de las ruedas traseras hacia arriba, alinee y deslice los manguitos del conjunto de las ruedas traseras sobre los tubos de ambas patas traseras (Fig. 1).
3. Una vez que los manguitos del conjunto de las ruedas traseras estén colocados inicialmente sobre los tubos de las patas traseras, mueva la palanca del freno de estacionamiento hacia abajo, a la posición trabada.
4. Deslice los manguitos del conjunto de las ruedas traseras hacia arriba sobre las patas traseras hasta que los botones de resorte se encajen en los orificios de ambos manguitos del conjunto de las ruedas traseras.

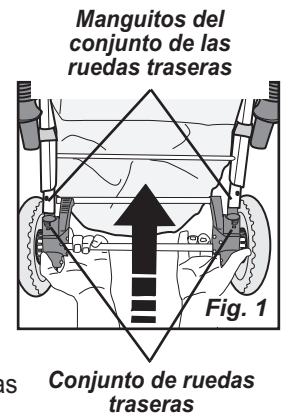

Jale hacia fuera el eje de las ruedas traseras para asegurarse de que el conjunto de las ruedas traseras esté bien encajado en cada pata trasera.

PASO 2 - Ensamblaje de las ruedas delanteras

1. Coloque el conjunto de las ruedas delanteras con la abertura grande y la palanca de la traba hacia el manguito de la pata delantera.
2. Deslice el conjunto de las ruedas delanteras sobre el manguito de la pata delantera hasta que encaje en su lugar (**Fig. 1**).
Jale hacia afuera el conjunto de las ruedas delanteras para asegurarse de que esté bien encajado en la pata delantera.
3. Repita para el otro conjunto de ruedas delanteras.

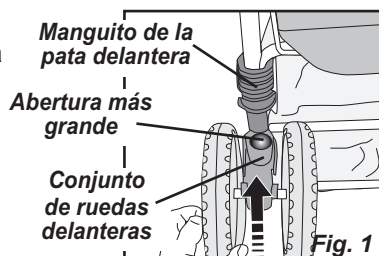

PASO 3 - Ensamblaje de la barra para los brazos

1. Despliegue el cochecillo (consulte la sección Desplegado del cochecillo).
2. Ensamble la barra para los brazos (vea la sección "Operación de la barra para los brazos").

PASO 4 - Ensamblaje de las capotas delantera y central

1. Coloque la capota delantera con el tubo más alto hacia la parte frontal del cochecillo.
2. Coloque el extremo del marco de la capota a través de la abertura de la cubierta de tela del reposabrazos y empuje en la ranura de plástico de la capota ubicada en el exterior del marco de metal del cochecillo (**Fig. 1**).
3. Repita para el lado opuesto del marco de la capota.
4. Repita los pasos 1 a 3 para la capota central.

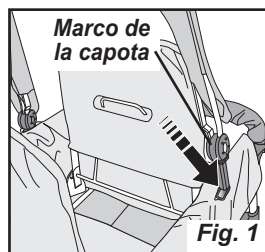

PASO 5 - Ensamblado de la capota trasera

1. Coloque la capota con el tubo de metal orientado hacia la parte delantera del cochecillo.
 2. Empuje el extremo del marco de la capota en la ranura para la capota ubicada en el exterior del marco del cochecillo, cerca del respaldo del asiento trasero (**Fig. 1**).
- Repita los pasos 1 y 2 para el otro lado de la capota.
3. Jale la parte trasera de la capota a través del asidero del cochecillo por encima del alambre de soporte de la capota (**Fig. 2**).

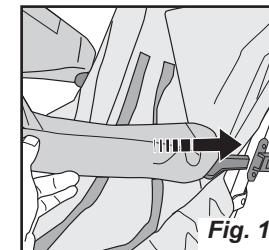

4. Enganche la pestaña pequeña de Velcro por detrás de la traba de plegado del cochecillo (**Fig. 3**).
5. Enganche la pestaña grande de Velcro alrededor del marco del cochecillo, bajo las trabas de plegado del cochecillo (**Fig. 3**).

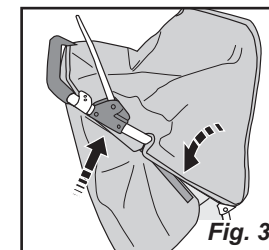
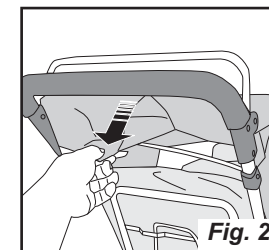

Repita los pasos 5 y 6 para el otro lado de la capota.

Desplegado del cochecillo

1. Para desplegar el cochecillo:

Verifique que el freno de estacionamiento esté en la posición trabada antes de desplegar el cochecillo.

- A. Con el cochecillo plegado acostado sobre las ruedas, busque la correa de retención de plegado. Presione el marco del cochecillo para juntarlo y jale la correa de retención de plegado para sacarla de la clavija del marco del cochecillo (Fig. 1).

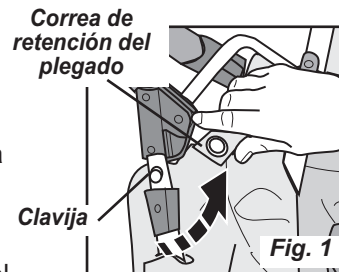

- B. Colocándose de pie al lado del asidero del cochecillo, jale hacia arriba y hacia atrás para desplegar el cochecillo, asegurándose de jalar el asidero hacia atrás hasta que se traben en su posición (Fig. 2).

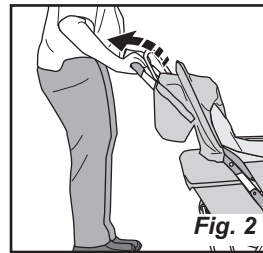

- C. Verifique que el cochecillo esté trabado en la posición abierta.
- Levante el asidero.
 - El asidero deberá mantener su posición y estar rígido; no deberá flexionarse hacia arriba en ninguno de los lados.

Plegado del cochecillo

1. Para plegar el cochecillo:

- A. Empuje la palanca del freno de estacionamiento hacia abajo para trabar los frenos.

- B. Coloque todos los respaldos de los asientos en posición vertical.

- C. Oprima la corredera de la traba de plegado del lado derecho para destrabar y deslizar la **corredera de la traba de plegado** roja en ambos lados del asidero del cochecillo hacia la empuñadura del asidero.



- D. Empuje el asidero hacia delante para plegar el cochecillo.

- E. Presione el cochecillo plegado para juntarlo y sujételo con la correa de retención de plegado colocando dicha correa sobre la clavija del marco del cochecillo (Fig. 2).

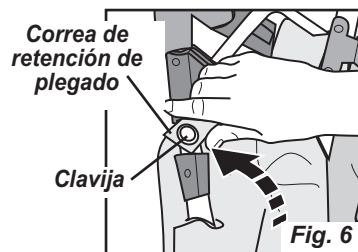

Operación y uso del cochecillo

Para sujetar a los niños:

! ADVERTENCIA !

Evite las lesiones graves ocasionadas al caerse o deslizarse:

- Evite las lesiones graves ocasionadas al caerse o deslizarse:
- Ajuste bien el arnés alrededor de cada niño.
- **NUNCA** deje a los niños desatendidos, incluso cuando estén dormidos. Siempre mantenga a los niños a la vista.
- **NO** permita que los niños se suban encima del cochecillo o se pongan de pie en el asiento.

1. Con el arnés desabrochado, coloque al niño en el asiento.

2. Sujete al niño con el arnés, asegurando las **correas para hombros y cintura** sobre los hombros y los muslos. Abroche las lengüetas de la hebilla en la hebilla de la correa de entrepierna (Fig. 1).

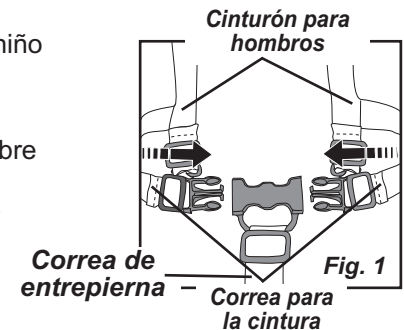

3. Ajuste bien cada correa jalando el extremo libre de la correa y moviendo el ajuste de la corredera a lo largo de la correa (Fig. 2).

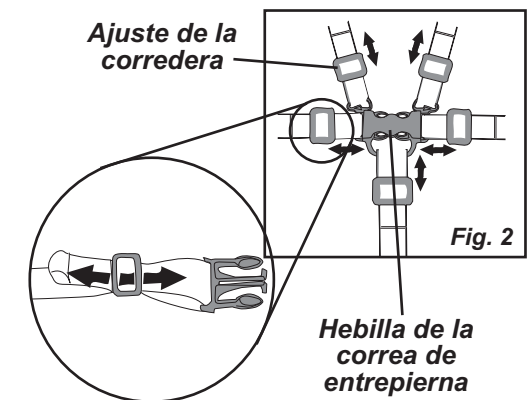

Operación y uso del cochecillo (continuación)

Reclinamiento de los respaldos de los asientos:

NOTA: Todos los respaldos de los asientos deben estar en la posición completamente vertical al plegar el cochecillo.

Para bajar los respaldos de los asientos:

1. Jale el **asidero de reclinamiento** del respaldo del asiento hacia arriba (**Fig. 1**).
2. Baje el respaldo del asiento a la posición reclinada y suelte el asidero de reclinamiento del respaldo del asiento.



Para levantar los respaldos de los asientos:

1. Jale el asidero de reclinamiento del respaldo del asiento hacia arriba.
2. Empuje el respaldo del asiento hacia arriba y hacia delante a la posición vertical y suelte el asidero de reclinamiento del respaldo del asiento.
3. Compruebe que el respaldo del asiento esté trabado.

Operación de la traba de las ruedas giratorias delanteras:

Para trabar las ruedas giratorias delanteras:

1. Gire el conjunto de las ruedas delanteras hasta que esté recto y la traba de las ruedas giratorias esté alineada con el carril de las mismas (**Fig. 1**).
2. Empuje la traba de las ruedas giratorias hacia arriba, sobre el carril de la traba de las mismas, hasta que encaje en su sitio.
3. Compruebe que las ruedas giratorias delanteras estén bien aseguradas, empujando de un lado a otro el conjunto de las ruedas delanteras.
4. Repita los pasos 1 a 3 para el otro conjunto de las ruedas delanteras.

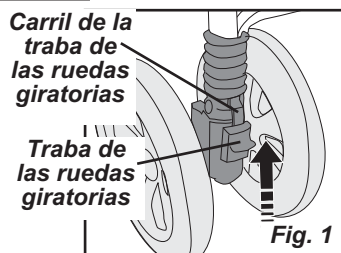

Para destrabar las ruedas giratorias delanteras:

1. Empuje hacia abajo la traba de las ruedas giratorias hasta que esté fuera del carril (**Fig. 2**).
2. Repita el paso 1 para el otro conjunto de las ruedas delanteras.

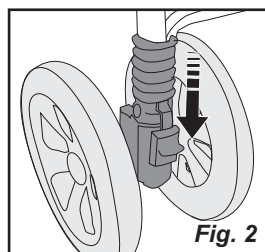

Operación y uso del cochecillo (continuación)

Operación del freno de estacionamiento:

Para trabar el freno de estacionamiento:

1. Presione hacia abajo la barra de trabado del freno de estacionamiento del conjunto de las ruedas traseras (**Fig. 1**).
2. Compruebe que las ruedas estén trabadas.

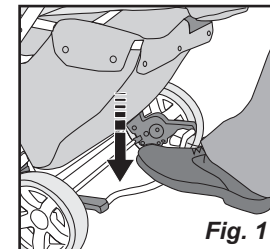

Para destrabar el freno de estacionamiento:

1. Suba la barra de trabado del freno de estacionamiento (**Fig. 2**).

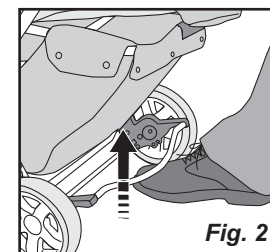

Operación del freno antiescape:

Para liberar el freno antiescape:

1. Jale hacia atrás la barra del freno antiescape y sosténgala contra el asidero del cochecillo mientras lo empuja (**Fig. 3**).

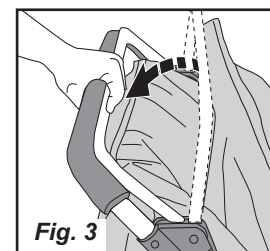

Para aplicar el freno antiescape:

1. Suelte la barra del freno antiescape (**Fig. 4**).

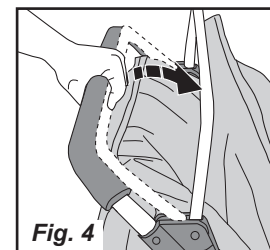

Operación y uso del cochecillo (continuación)

Operación de la barra para los brazos:

Para retirar la barra para los brazos:

1. Desenganche el cierre de presión de las correas delanteras pasivas de entrepierna.
2. Jale hacia fuera la abrazadera de la barra para los brazos, alejándola del cochecillo para destrabar la barra para los brazos del marco del mismo (**Fig. 1**).
3. Empuje hacia abajo y jale hacia fuera la barra para los brazos para retirarla del marco del cochecillo.

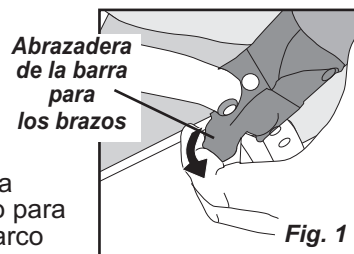

Para enganchar la barra para los brazos:

1. Despliegue el cochecillo (consulte la sección Plegado y desplegado del cochecillo).
2. Con el logotipo de Foundations® hacia arriba, coloque el conjunto de la barra para los brazos sobre los tubos de las patas delanteras, entre los topes de la barra para los brazos, y encájelo sobre la pata delantera en ambos lados (**Fig. 1**).
3. Trabe la barra para los brazos en el marco del cochecillo, empujando la abrazadera de la barra para los brazos hacia el cochecillo (**Fig. 2**).
4. Repita el paso 3 para el extremo opuesto de la barra para los brazos.
5. Coloque la **correa pasiva de entrepierna** en el centro de ambos asientos, sobre la barra para los brazos y asegure el cierre a presión (**Fig. 3**).

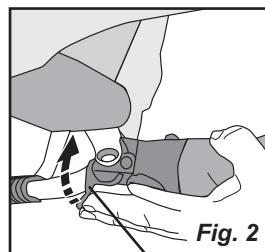
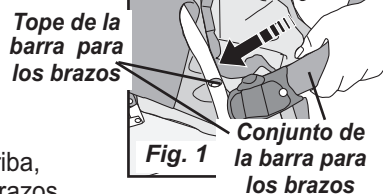

Conjunto de la barra para los brazos



Operación y uso del cochecillo (continuación)

Operación de las capotas delantera y central:

Para sacar las capotas delantera y central:

1. Desabroche y levante la cubierta de tela del reposabrazos en el área de la capota que va a sacar.
2. Presione la pestaña de retención ① y levante el marco de la capota hacia arriba ② sobre un lado del cochecillo (**Fig. 1**).
3. Repita el paso 1 y 2 para el otro lado de la capota.

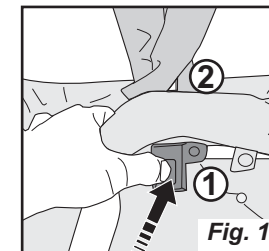

Vea la sección “Ensamblado de las capotas delantera y central” para colocar las capotas delantera y central

Para sacar la capota trasera:

1. Desconecte las 2 pestañas de Velcro en cada lado del asidero (**Fig. 1**).
2. Jale la parte trasera de la capota para sacarla del asidero del cochecillo (**Fig. 2**).
3. Presione la pestaña de retención ① y levante el marco de la capota hacia arriba ② sobre un lado del cochecillo (**Fig. 3**).
4. Repita el paso 3 para el otro lado del cochecillo.

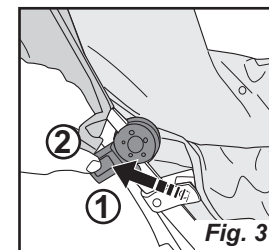
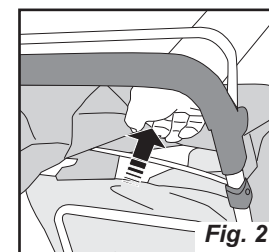
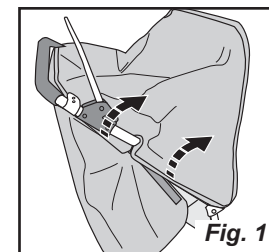

Vea la sección “Ensamblado de la capota trasera” para colocar la capota trasera.

Mantenimiento y ajustes del cochecillo

Operación y ajuste del freno antiescape

La operación correcta del freno antiescape se debe comprobar periódicamente.

Para revisar la operación correcta del freno antiescape:

NOTA: NO compruebe la operación correcta del freno antiescape cuando haya algún niño en el cochecillo.

- Libere el freno y empuje el cochecillo caminando sobre una superficie plana.
- Al caminar, libere el asidero del cochecillo y la barra del freno antiescape.
- Las ruedas del cochecillo deben detenerse casi inmediatamente sin girar; si no lo hacen, se DEBE ajustar el freno antiescape. Para ajustar el freno antiescape, siga estos pasos:

Para ajustar el freno antiescape:

1. Usando una llave ajustable, afloje la **contratuerc**a del perno de ajuste del cable del freno antiescape (**Fig. 5**).
2. Usando una llave ajustable, gire el perno de ajuste del cable del freno antiescape en sentido horario para apretar el freno, o en sentido antihorario para aflojarlo de ese lado.
3. Mientras sujeta el perno de ajuste del cable del freno antiescape, use una llave ajustable para apretar la contratuerc.
4. Repita los pasos 1 a 3 para el lado opuesto del cochecillo.

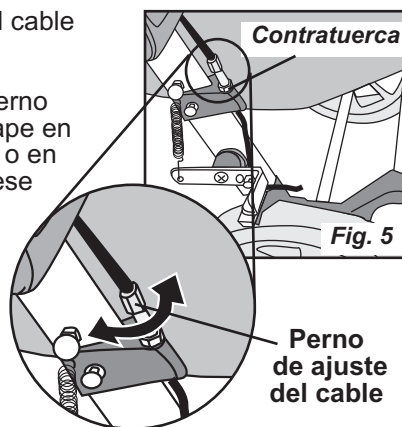

NOTA: Es importante ajustar ambos lados de igual forma, de manera que el cochecillo no gire cuando se aplique el freno antiescape.

5. Compruebe nuevamente la operación correcta del freno antiescape. Consulte la sección "Para comprobar la operación correcta del freno antiescape".
6. Si el cochecillo sigue sin detenerse rápidamente o gira cuando se aplica el freno antiescape, repita los pasos 1 a 5.

NOTA: Si los problemas persisten, llame a Foundations® para obtener piezas de repuesto o asistencia.

Mantenimiento y ajustes del cochecillo (continuación)

Limpieza de la almohadilla del asiento:

- Lave las manchas pequeñas de la superficie con una solución suave de jabón y agua. No utilice lejía blanqueador.
- Enjuague con agua para retirar la solución de jabón.

Limpieza del cochecillo:

1. Lave la superficie del marco, las piezas de plástico y la tela del cochecillo con una solución suave de jabón y agua. No utilice lejía (blanqueador). Pase un paño con agua limpia sobre las superficies para eliminar la solución de jabón.
2. Pase un paño o deje secar al aire.

Garantía limitada de un año

Foundations® garantiza al propietario original, durante un período de un año desde la fecha de compra, que este producto está libre de todo defecto en los materiales y la mano de obra si se utiliza según las instrucciones del fabricante. La garantía no se aplica a los daños causados por la alteración del producto, el uso y desgaste normal, la utilización indebida o abuso del producto. Guarde su recibo como comprobante de la fecha de compra. Para obtener piezas de repuesto o para asuntos relacionados con la garantía, póngase en contacto con Foundations® ya que podremos servirle mejor. NO devuelva el producto a la tienda o al distribuidor.

Si necesita asistencia, llame o escriba a:
Foundations®, 7001 Wooster Pike, Medina, OH 44256
Teléfono: 1-877-716-2757 (Estados Unidos solamente) o 1-330-722-5033
Fax: 1-330-722-5037