

Conserver ce guide à titre de référence.

 **Foundations[®]**

Département de Shamrock Industries, Inc.
7001 Wooster Pike
Medina, OH 44256
1-877-716-2757 (É.-U. uniquement)
ou 1-330-722-5033

 **Foundations[®]**

Poussette Trio[™]

Poussette à trois places en tandem

**GUIDE D'ASSEMBLAGE
ET D'UTILISATION**



Capacités de la
poussette :

**Poids de chaque
enfant :**

18,1 kg (40 lb) ou
moins.

**Taille de chaque
enfant :**

102 cm (40 po) ou
moins.

Veuillez lire attentivement toutes les instructions AVANT
de commencer l'assemblage et l'utilisation de ce produit

**CONSERVER CES INSTRUCTIONS
À TITRE DE RÉFÉRENCE.**

⚠ MISE EN GARDE ⚠

Veillez bien observer les mises en garde et instructions suivantes ; sinon, des blessures graves, voire la mort, pourraient en résulter.

Pour éviter aux enfants de tomber ou de glisser de la poussette et de subir des blessures graves :

- **Utilisez TOUJOURS le harnais pour maintenir chaque enfant.**
- **Ajustez avec soin le harnais autour de chaque enfant.**
- **Ne laissez JAMAIS les enfants sans surveillance, même quand ils dorment. Ne perdez jamais les enfants de vue.**
- **NE laissez PAS les enfants grimper dans la poussette ou s'y tenir debout.**

Pour éviter aux enfants de se blesser gravement :

- **NE permettez PAS aux enfants de s'asseoir ou de se mettre debout dans le panier de rangement.**
- **NE placez PAS dans la poussette un enfant pesant plus de 18,1 kg (40 lb), ou d'une taille supérieure à 102 cm (40 po).**
- **Soyez prudent près des voies de circulation ou dans les zones très congestionnées.**
- **N'utilisez PAS la poussette avec des occupants dans des escaliers ou escaliers mécaniques.**
- **NE soulevez PAS la poussette en la prenant par la barre de sécurité.**

Pour éviter de perdre la maîtrise de votre poussette :

- **Verrouillez TOUJOURS les pivots des roues avant d'utiliser la poussette sur des terrains accidentés.**
- **Soyez prudent sur des terrains accidentés ou sur des plans fortement inclinés.**
- **Mettez TOUJOURS le frein de stationnement lorsque la poussette est immobile.**
- **Ne laissez JAMAIS la poussette sans surveillance sur un plan incliné, même après avoir mis le frein de stationnement.**

Pour éviter à la poussette de se renverser et causer des blessures :

- **NE laissez PAS les enfants grimper tout seuls dans la poussette ; empêchez-les d'y jouer, ou de s'accrocher à celle-ci.**
- **NE surchargez PAS la poussette, qui risquerait alors de devenir instable.**
- **Ne transportez PAS plus de 3 enfants, soit un par siège, et ne surchargez pas la poussette de paquets ou marchandises supplémentaires.**
- **N'équipez PAS la poussette avec des accessoires de transport, et ne suspendez pas des articles à la poussette.**
- **NE mettez PAS plus de 6,7 kg (15 lb) dans le panier de rangement.**
- **Veillez à TOUJOURS bien répartir le chargement (dans la mesure du possible) sur chaque place de la poussette.**

Pour éviter de se pincer :

- **Gardez les doigts éloignés des charnières lorsque vous pliez ou dépliez la poussette.**
- **Lorsque vous faites des réglages, vérifiez toujours que les parties du corps des enfants sont éloignées des pièces mobiles.**

Assemblage

- *L'assemblage doit être réalisé par un adulte. Aucun outil n'est requis.*
- *Veillez lire attentivement toutes les instructions AVANT de commencer l'assemblage et l'utilisation de cette poussette.*
- *Déballez la poussette et enlevez le matériel de conditionnement, y compris le sac transparent en polyéthylène. Identifiez et examinez les pièces ; s'il en manque ou si certaines sont cassées, téléphonez aux Services à la clientèle Foundations®, au 1-877-716-2757 (É.-U. uniquement) ou 1-330-722-5033 .*

⚠ MISE EN GARDE ⚠

- **Les sacs en plastique sont susceptibles de présenter un danger d'asphyxie : gardez-les hors de portée des enfants. Enlevez et jetez le sac en plastique.**

Guide d'assemblage

Foundations® s'efforce de fabriquer des produits de la plus haute qualité. Malgré tous nos efforts, il arrive parfois qu'une pièce manque ou qu'une difficulté se présente pendant l'assemblage.

En cas de pièce manquante ou cassée, ou si vous avez besoin d'aide pour assembler le produit, veuillez NE PAS retourner celui-ci à votre détaillant ; demandez l'aide de Foundations® en composant le 1-877-716-2757 (É.-U. uniquement) ou 1-330-722-5033 (du lundi au vendredi, entre 9 h et 16 h, heure de l'Est). Veuillez avoir sous la main le numéro de modèle de votre poussette et sa date de fabrication, (sur le châssis, sous l'accoudoir droit recouvert de tissu, près du siège arrière) ; vous pouvez aussi nous écrire à l'adresse suivante : Foundations®, 7001 Wooster Pike, Medina, OH 44256.

Pièces de la poussette Trio™

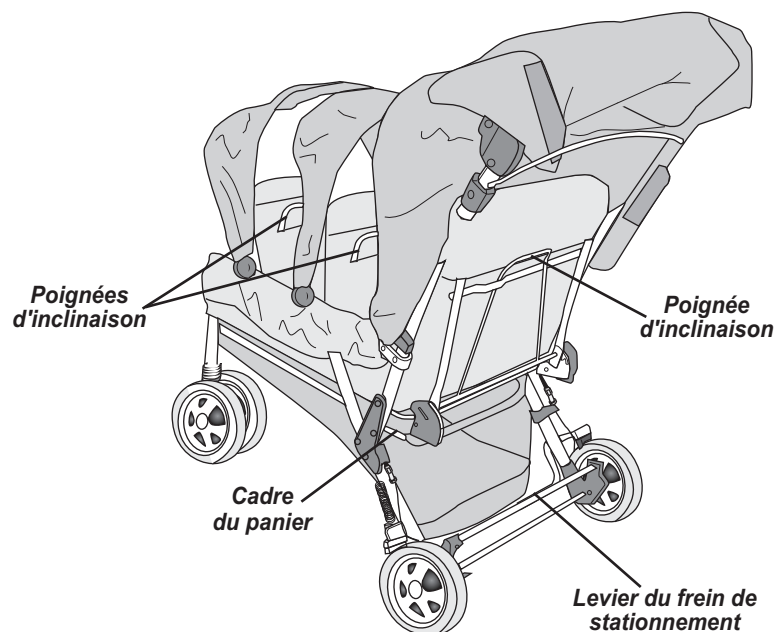
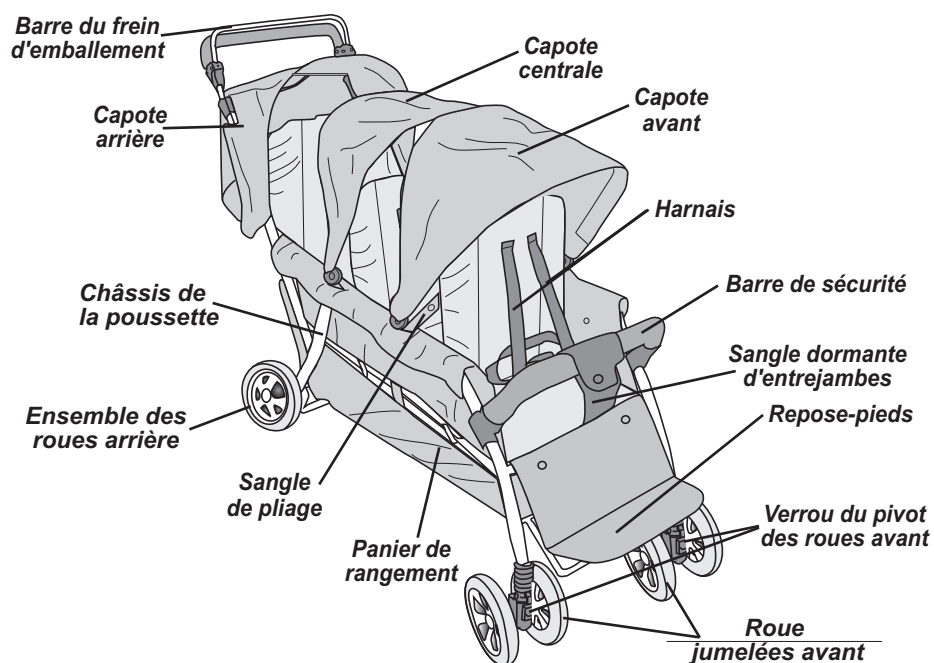

Liste des pièces détachées

LISTE DES PIÈCES DÉTACHÉES

Description de la pièce - Quantité

A. Châssis de la poussette	1
B. Ensemble des roues arrière	1
C. Roues jumelées avant	2
D. Barre de sécurité	1
E. Capotes avant et centrale	2

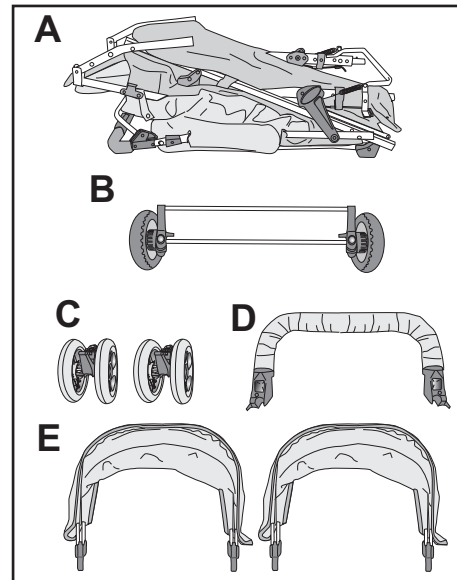

ÉTAPE 1 - Les roues arrière

1. Mettez la poussette à plat sur le dos (les repose-pieds pointant vers le haut).
2. Le levier du frein de stationnement tourné vers le bas et les ouvertures entre les manchons des roues arrière tournées vers le haut, alignez ces manchons aux tubes arrière, puis glissez-les sur ceux-ci (**Fig. 1**).
3. Après avoir commencé à enfiler les manchons sur leur tube, verrouillez le frein de stationnement en abaissant son levier.
4. Enclenchez ensuite les roues sur les tubes (les boutons à ressort des tubes s'encliquetteront alors dans les trous des manchons).

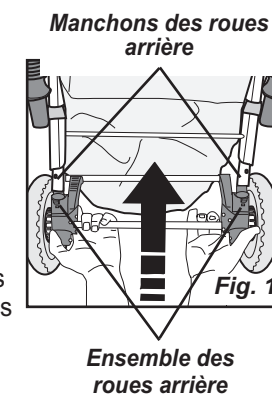

Tirez vers vous l'axe des roues arrière pour vérifier qu'elles sont verrouillées et restent en place.

ÉTAPE 2 - Les roues avant

1. Placez les roues jumelées, leur grande ouverture et leur verrou de pivot vers le manchon de roue avant.

2. Enclenchez les deux roues sur l'un des manchons avant (**Fig. 1**).

Tirez les roues jumelées vers vous pour vérifier qu'elles sont fermement posées et restent en place.

3. Répétez le processus avec les autres roues jumelées.

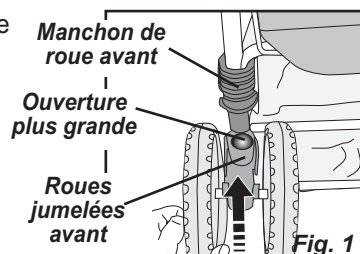

ÉTAPE 3 - La barre de sécurité

1. Dépliez la poussette (voir la section dépliage de la poussette).

2. Assemblez la barre de sécurité (voir la section Mode d'emploi de la barre de sécurité).

ÉTAPE 4 - Les capotes avant et centrale

1. Placez la capote avant, le tube le plus long vers l'avant de la poussette.

2. Mettez l'extrémité du cadre de la capote dans l'ouverture de l'accoudoir recouvert de tissu ; poussez-la dans la fente en plastique se trouvant côté externe du châssis en métal de la poussette (**Fig. 1**).

3. Répétez le processus de l'autre côté.

4. Répétez les étapes 1 à 3 pour poser la capote centrale.

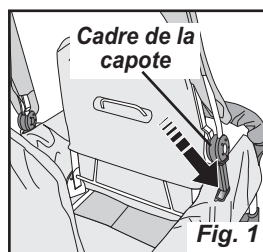

ÉTAPE 5 - La capote arrière

1. Placez la capote avec le tube métallique pointé vers l'avant de la poussette.

2. Insérez l'extrémité du cadre de la capote dans la fente se trouvant côté externe du châssis de la poussette, près du siège arrière (**Fig. 1**).

Répétez les étapes 1 et 2 pour poser l'autre côté de la capote.

3. Tirez la capote vers vous, à travers le guidon et au-dessus du câble de support de la capote (**Fig. 2**).

4. Attachez la petite bande Velcro derrière le curseur de verrouillage (**Fig. 3**).

5. Enroulez la grosse bande Velcro autour du châssis externe de la poussette, sous les curseurs (**Fig. 3**).

Répétez les étapes 5 et 6 pour poser l'autre côté de la capote.

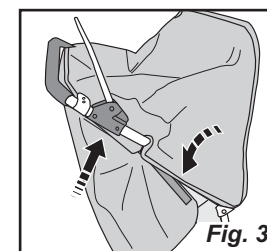
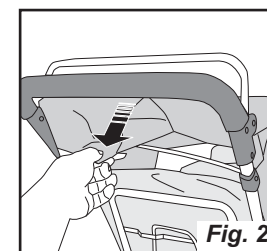
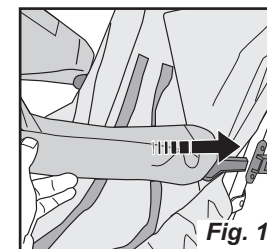

Dépliage de la poussette

1. Pour déplier la poussette :

Assurez-vous d'abord que le frein de stationnement est verrouillé.

- A. Mettez la poussette pliée sur ses roues, puis repérez la sangle de pliage. Tout en tenant le châssis, décrochez la sangle de sa goupille (sur le châssis) (Fig. 1).

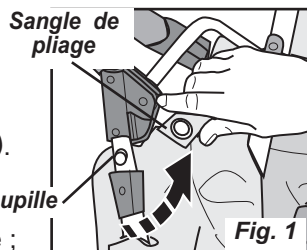

- B. Tenez-vous face au guidon, tirez-le vers vous et vers le haut pour déplier la poussette ; veillez à tirer jusqu'à ce que le guidon s'enclenche en position (Fig. 2).

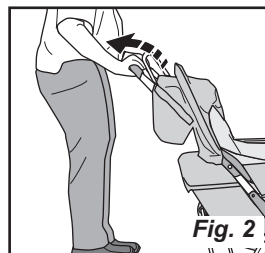

- C. Vérifiez que la poussette est verrouillée en position ouverte.

- Soulevez en tirant sur le guidon.
- Le guidon devrait rester solidement en position et des deux côtés, sans plier vers le haut.

Pliage de la poussette

1. Pliage de la poussette :

- A. Abaissez le levier du frein de stationnement pour bloquer les roues.

- B. Redressez les dossiers des sièges.

- C. Pressez le curseur de droite pour déverrouiller la poussette, puis faites glisser les **curseurs rouges latéraux** vers le guidon (Fig. 1).

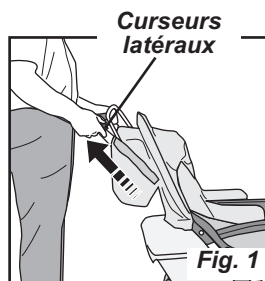

- D. Poussez le guidon vers l'avant pour plier la poussette.

- E. Maintenez le châssis plié et accrochez le harnais sur sa goupille (sur le châssis) pour fermer la poussette pliée (Fig. 2).

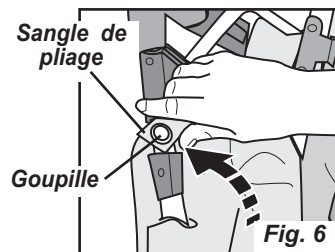

Guide d'utilisation de la poussette

Mise en place des enfants :

⚠ MISE EN GARDE ⚠

Pour éviter aux enfants de se blesser gravement en tombant ou glissant de la poussette :

- Utilisez **TOUJOURS** le harnais pour maintenir chaque enfant.
- Ajustez avec soin le harnais autour de chaque enfant.
- Ne laissez **JAMAIS** les enfants sans surveillance, même quand ils dorment. Ne perdez jamais les enfants de vue.
- **NE laissez PAS** les enfants grimper dans la poussette ou s'y tenir debout.

1. Débouclez le harnais et asseyez l'enfant.

2. Passez les bretelles du harnais au-dessus des épaules, et les courroies de poitrine autour de celle-ci et au-dessus des cuisses. Bouclez le harnais dans la sangle d'entrejambes (Fig. 1).

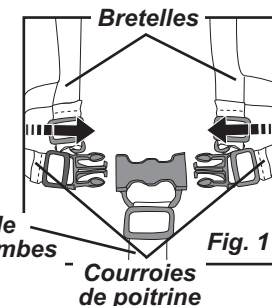

3. Tirez le bout libre des courroies tout en faisant glisser leur curseur pour bien ajuster le harnais (Fig. 2).

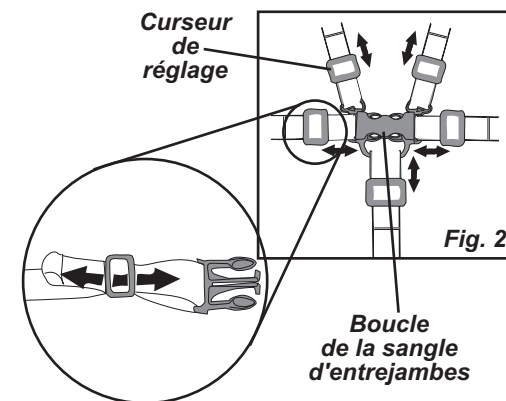

Guide d'utilisation de la poussette (suite)

Inclinaison des sièges :

REMARQUE : N'oubliez pas de redresser les sièges lorsque vous pliez la poussette.

Pour incliner les sièges :

1. Tirez la poignée d'inclinaison vers le haut (Fig. 1).
2. Inclinez le dossier en position, puis relâchez la poignée.

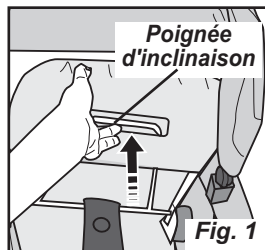

Pour redresser les sièges :

1. Tirez la poignée d'inclinaison vers le haut.
2. Redressez le dossier, puis relâchez la poignée.
3. Vérifiez que le dossier est bien verrouillé.

Mode d'emploi du verrouillage du pivot des roues avant :

Pour verrouiller le pivot des roues avant :

1. Mettez les roues bien droites pour aligner le verrou du pivot à son guide (Fig. 1).
2. Glissez et enclenchez le verrou sur son guide.
3. Déplacez les roues avant d'un côté à l'autre pour vérifier que le pivot est solidement bloqué.
4. Répétez les étapes 1 à 3 pour verrouiller le pivot des autres roues.

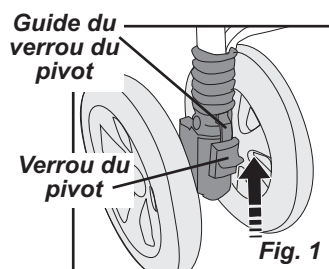

Pour déverrouiller le pivot des roues avant :

1. Abaissez le verrou pour le sortir de son guide (Fig. 2).
2. Répétez l'étape 1 pour déverrouiller le pivot des autres roues.

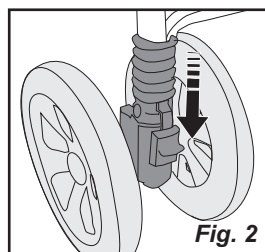

Guide d'utilisation de la poussette (suite)

Mode d'emploi du frein de stationnement :

Pour verrouiller le frein de stationnement :

1. Abaissez avec le pied la barre de verrouillage du frein, sur les roues arrière (Fig. 1).
2. Vérifiez que les roues sont bien bloquées.

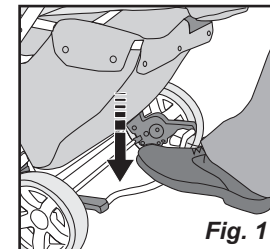

Pour déverrouiller le frein de stationnement :

1. Relevez avec le pied la barre de verrouillage du frein (Fig. 2).

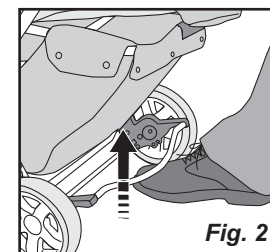

Mode d'emploi du frein d'emballement :

Pour relâcher le frein d'emballement :

1. Tirez la barre du frein vers vous et gardez-la contre le guidon lorsque vous utilisez la poussette (Fig. 3).

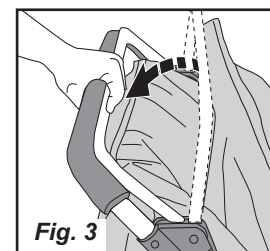

Pour appliquer le frein d'emballement :

1. Lâchez la barre du frein (Fig. 4).

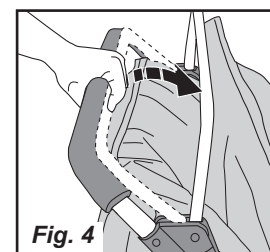

Guide d'utilisation de la poussette (suite)

Mode d'emploi de la barre de sécurité :

Pour enlever la barre :

1. Déboutonnez la sangle dormante d'entrejambes.
2. Tirez vers vous la bride de fixation pour dégager la barre de la poussette **(Fig. 1)**.
3. Abaissez, puis sortez la barre de sécurité du châssis.

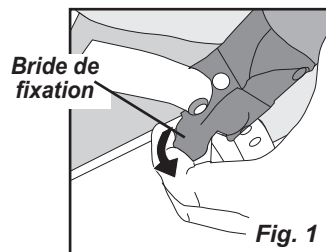

Pour attacher la barre :

1. Dépliez la poussette (voir la section Pliage et dépliage de la poussette).
2. Le logo Foundations® à l'endroit, posez la barre sur les tubes avant, entre les butées de la barre, puis enclenchez-la sur les tubes **(Fig. 1)**.
3. Verrouillez la barre de sécurité au châssis en poussant la bride de fixation vers la poussette **(Fig. 2)**.
4. Répétez l'étape 3 de l'autre côté.
5. Passez la sangle dormante d'entrejambes par-dessus la barre, puis boutonnez-la **(Fig. 3)**.

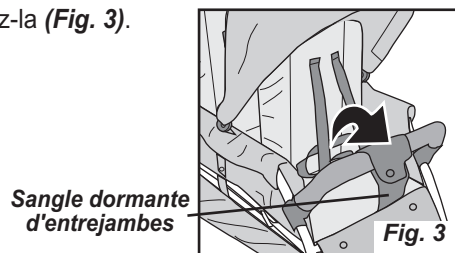
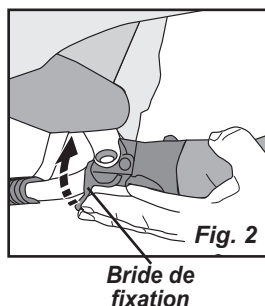
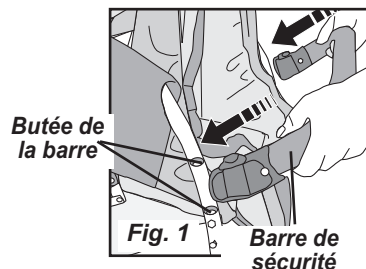

Guide d'utilisation de la poussette (suite)

Mode d'emploi des capotes avant et centrale :

Pour enlever les capotes avant et centrale :

1. Détachez et soulevez le tissu de l'accoudoir à l'endroit où la capote sera enlevée.
2. Enfoncez la patte de retenue ① et sortez l'un des côtés du cadre ② de la capote **(Fig. 1)**.
3. Répétez les étapes 1 et 2 pour enlever l'autre côté de la capote

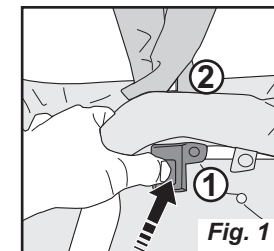

Voir la section Les capotes avant et centrale pour remettre ces dernières.

Pour enlever la capote arrière :

1. Détachez les 2 bandes Velcro de chaque côté du guidon **(Fig. 1)**.
2. Enlevez la capote du guidon **(Fig. 2)**.

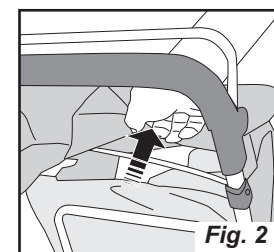
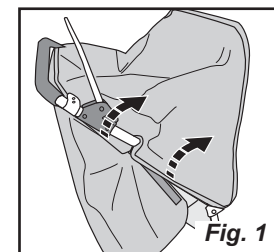

3. Enfoncez la patte de retenue ① et sortez l'un des côtés du cadre ② de la capote **(Fig. 3)**.
4. Répétez l'étape 3 de l'autre côté.

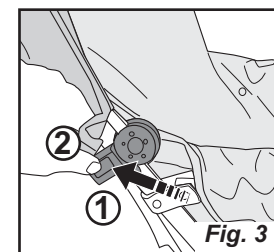

Voir la section La capote arrière pour remettre celle-ci.

Entretien et réglages de la poussette

Fonctionnement et réglage du frein d'emballément

Vérifiez fréquemment le bon fonctionnement du frein d'emballément.

Vérification du frein d'emballément :

REMARQUE : Ne vérifiez PAS le fonctionnement du frein avec des enfants dans la poussette.

- Désengagez le frein et faites rouler la poussette sur une surface plane, en la poussant.
- Tandis que vous marchez, lâchez le guidon et la barre du frein.
- La poussette devrait s'arrêter presque immédiatement et sans tirer d'un côté, si ce n'est pas le cas le frein d'emballément DOIT être réglé. Suivez les étapes suivantes pour régler le frein :

Pour régler le frein d'emballément :

1. À l'aide d'une clé à molette, desserrez le contre-écrou du boulon de réglage, sur le câble du frein (**Fig. 5**).
2. Toujours à l'aide de la clé à molette, tournez le boulon dans le sens des aiguilles d'une montre pour serrer le frein de ce côté, ou en sens contraire pour le desserrer.
3. Bloquez le boulon, puis serrez à nouveau le contre-écrou à l'aide de la clé à molette.
4. Répétez les étapes 1 à 3 de l'autre côté.

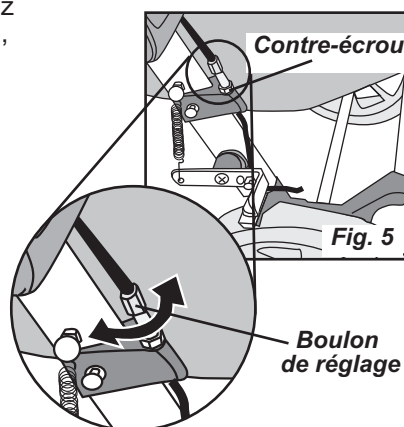

REMARQUE : Il est important de régler uniformément les deux côtés, sinon la poussette tirera d'un côté ou de l'autre lorsque le frein d'emballément est appliqué.

5. Revérifiez le bon fonctionnement du frein d'emballément (voir la section Vérification du fonctionnement du frein d'emballément).
6. Si la poussette refuse toujours de s'arrêter immédiatement ou tire d'un côté, répétez les étapes 1 à 5.

REMARQUE : Si le problème persiste, veuillez communiquer avec Foundations® pour obtenir de l'aide ou des pièces de rechange.

Entretien et réglages de la poussette (suite)

Nettoyage des coussins de siège :

- Lavez en surface les petites taches avec du savon liquide doux. N'utilisez pas d'eau de Javel.
- Rincez à l'eau pour éliminer le savon.

Nettoyage de la poussette :

1. Lavez en surface le châssis de la poussette, les pièces en plastique et le tissu avec du savon liquide doux. N'utilisez pas d'eau de Javel. Rincez à l'eau pour éliminer le savon.
2. Essuyez ou laissez sécher à l'air.

Garantie limitée d'un an

Foundations® garantit ce produit, au premier acheteur et pendant un an à compter de la date d'achat, contre tout vice de matériaux et de fabrication, à condition qu'il soit utilisé en conformité avec les instructions du fabricant. Cette garantie ne couvre pas les dégâts causés par une modification du produit, l'usure normale, une utilisation inappropriée ou abusive du produit. Veuillez conserver votre reçu de caisse comme preuve de la date d'achat. Pour obtenir des pièces de rechange ou en cas de demande concernant cette garantie, veuillez communiquer avec Foundations®, car nous sommes les mieux placés pour vous servir. Veuillez NE PAS retourner ce produit à votre détaillant ou distributeur.

Si vous avez besoin d'assistance, téléphonez-nous ou écrivez-nous à :
Foundations®, 7001 Wooster Pike, Medina, OH 44256
Téléphone : 1-877-716-2757 (É.-U. uniquement) ou 1-330-722-5033
Télécopieur : 1-330-722-5037