

Conservez ce guide à titre de référence.

 **Foundations**<sup>®</sup>

Département de Shamrock Industries, Inc.  
7001 Wooster Pike  
Medina, OH 44256  
1-877-716-2757 (É.-U. seulement)  
ou 1-330-722-5033

 **Foundations**<sup>®</sup>

**Poussette Duo-SS**<sup>™</sup>

Poussette à deux places côte à côte

**GUIDE D'ASSEMBLAGE  
ET D'UTILISATION**

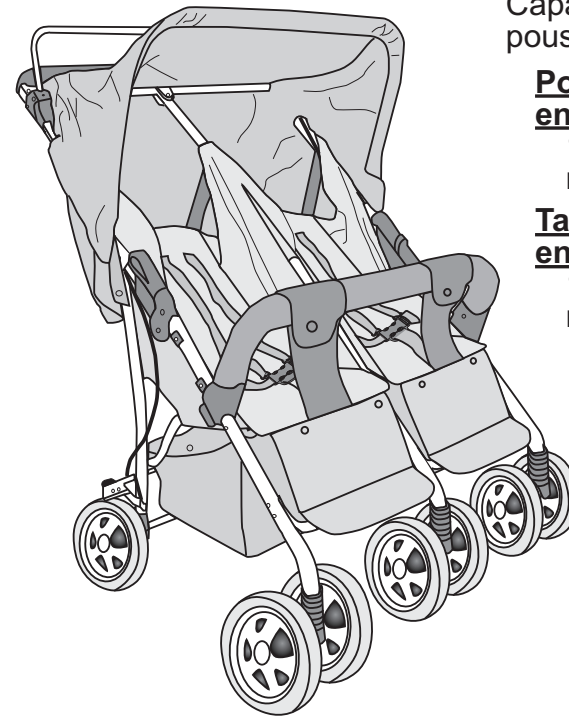

Capacités de la  
poussette :

**Poids de chaque  
enfant :**

18,1 kg (40 lb) ou  
moins.

**Taille de chaque  
enfant :**

102 cm (40 po) ou  
moins.

Veuillez lire toutes les instructions AVANT de commencer  
l'assemblage et l'*UTILISATION* de ce produit.

**CONSERVEZ CES INSTRUCTIONS  
À TITRE DE RÉFÉRENCE.**

## **⚠ AVERTISSEMENT ⚠**

**Négliger de suivre ces avertissements et ces instructions d'assemblage peut entraîner des blessures graves ou la mort. Pour éviter que les enfants ne tombent ou ne glissent de la poussette et subissent des blessures graves :**

- **Utilisez TOUJOURS le harnais pour maintenir chaque enfant.**
- **Ajustez avec soin le harnais autour de chaque enfant.**
- **Ne laissez JAMAIS les enfants sans surveillance, même lorsqu'ils dorment. Ne perdez jamais les enfants de vue.**
- **NE laissez PAS les enfants grimper dans la poussette ou s'y tenir debout.**

**Pour éviter aux enfants de se blesser gravement :**

- **NE permettez PAS aux enfants de se tenir ou de s'asseoir debout dans les paniers de rangement.**
- **NE placez PAS dans la poussette un enfant pesant plus de 18,1 kg (40 lb), ou d'une taille supérieure à 102 cm (40 po).**
- **Soyez prudent près des voies de circulation ou dans les zones très congestionnées.**
- **N'utilisez PAS la poussette avec des occupants dans des escaliers ou des escaliers mécaniques.**
- **NE soulevez PAS la poussette en la tenant par la barre de sécurité.**

**Pour éviter de perdre la maîtrise de la poussette :**

- **Verrouillez TOUJOURS les pivots des roues avant d'utiliser la poussette sur des terrains accidentés.**
- **Soyez prudent sur des terrains accidentés ou sur des plans fortement inclinés.**
- **Mettez TOUJOURS le frein de stationnement lorsque la poussette est immobile.**
- **Ne laissez JAMAIS la poussette sans surveillance sur un plan incliné, même après avoir mis le frein de stationnement.**

**Pour éviter que la poussette ne se renverser et causer des blessures :**

- **NE laissez PAS les enfants grimper tout seuls dans la poussette et empêchez-les d'y jouer, ou de s'y accrocher.**
- **NE surchargez PAS la poussette, qui risquerait alors de devenir instable.**
- **Ne transportez PAS plus de deux enfants, soit un par siège, et ne surchargez pas la poussette de paquets.**
- **N'équipez PAS la poussette d'accessoires de transport, et n'y suspendez pas d'articles.**
- **NE mettez PAS plus de 6,7 kg (15 lb) dans chaque panier de rangement.**
- **Veillez à TOUJOURS bien répartir le chargement (dans la mesure du possible) sur chaque côté de la poussette.**

**Pour éviter de se pincer :**

- **Gardez les doigts éloignés des charnières lorsque vous pliez ou dépliez la poussette.**
- **Lorsque vous faites des réglages, vérifiez toujours que les parties du corps des enfants sont éloignées des pièces mobiles.**

## **Assemblage**

- *L'assemblage doit être effectué par un adulte. Aucun outil n'est requis.*
- *Veillez lire attentivement toutes les instructions AVANT de commencer l'assemblage et l'utilisation de cette poussette.*
- *Déballiez la poussette et enlevez le matériel de conditionnement, y compris le sac transparent en polyéthylène. Identifiez et examinez les pièces ; s'il en manque ou si certaines sont cassées, téléphonez aux Services à la clientèle Foundations®, au 1-877-716-2757 (É.-U. uniquement) ou au 1-330-722-5033 .*

## **⚠ AVERTISSEMENT ⚠**

- **Les sacs en plastique présentent un risque d'asphyxie : gardez-les hors de portée des enfants. Enlevez et jetez le sac en plastique.**

## **Guide d'assemblage**

Foundations® s'efforce de fabriquer des produits de la plus haute qualité. Malgré tous nos efforts, il arrive parfois qu'une pièce manque ou qu'une difficulté se présente pendant l'assemblage.

En cas de pièce manquante ou cassée, ou si vous avez besoin d'aide pour assembler le produit, veuillez NE PAS retourner celui-ci à votre détaillant ; demandez l'aide de Foundations® en composant le 1-877-716-2757 (É.-U. uniquement) ou 1-330-722-5033 (du lundi au vendredi, entre 9 h et 16 h, heure de l'Est). Veuillez avoir sous la main le numéro de modèle et la date de fabrication de votre poussette (indiqués près du guidon sur le cadre, en dessous de l'auvent arrière) lorsque vous téléphonerez. Vous pouvez aussi nous envoyer cette information à : Foundations®, 7001 Wooster Pike, Medina, OH 44256, États-Unis.

## Pièces de la poussette Duo-SS™

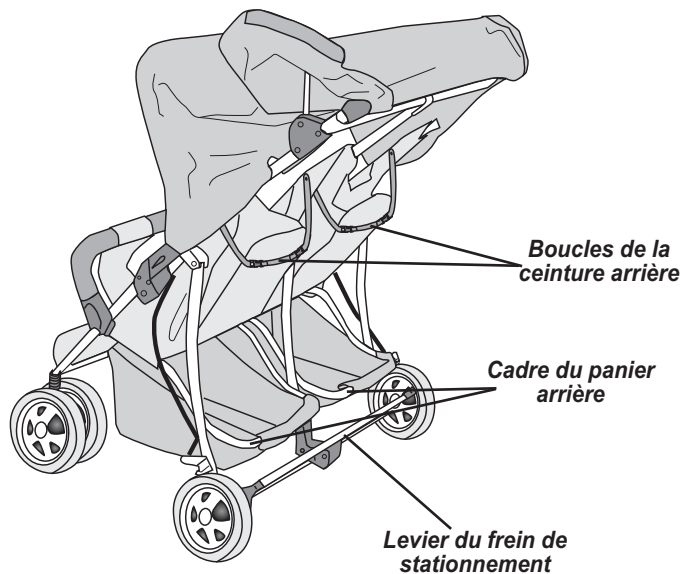
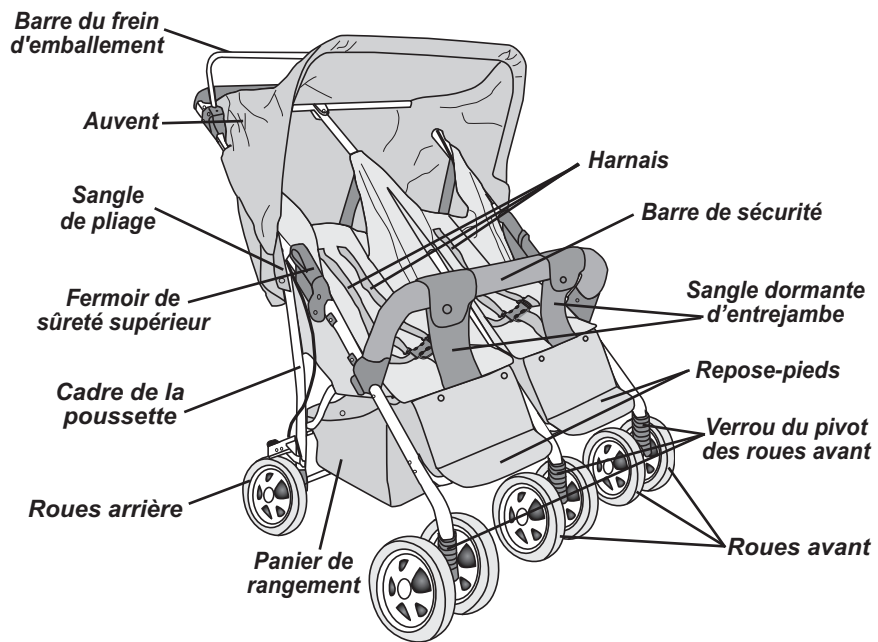

## Liste des pièces

### LISTE DES PIÈCES

Description des pièces - Quantité

A. Cadre de la poussette	1
B. Ensemble des roues arrière	1
C. Ensemble des roues avant	3
D. Barre de sécurité	1

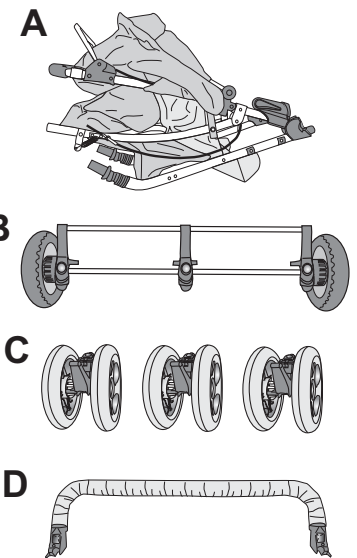

## ÉTAPE 1 - Assemblage du panier

1. Posez la poussette pliée sur le sol, les repose-pieds tournés vers le haut.
2. Étendez le tissu du panier au-dessus du tube, puis boutonnez-le.

Répétez l'étape 2 sur le tube opposé du panier.

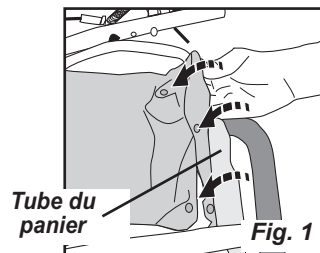

## ÉTAPE 2 - Assemblage des roues arrière

1. Placez le levier du frein de stationnement vers le bas avec les ouvertures des manchons des roues arrière tournées vers le haut puis alignez les manchons avec les tubes arrière et insérez-les (Fig. 1).
2. Après avoir commencé à enfiler les manchons sur leur tube, verrouillez le frein de stationnement en abaissant le levier.
3. Enclenchez ensuite les manchons de l'ensemble des roues arrière sur les tubes (les boutons à ressort des tubes s'encliquetteront alors dans les trous des manchons).

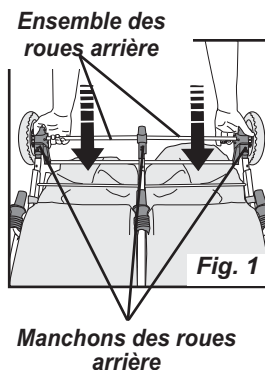

Tirez vers vous l'essieu des roues arrière pour vérifier qu'elles sont verrouillées et restent en place

## ÉTAPE 3 - Assemblage des roues avant

1. Placez l'ensemble des roues avant avec la grande ouverture et le verrou de pivot orientés vers le manchon de roue avant.
2. Enclenchez l'ensemble des roues avant sur l'un des manchons avant (Fig. 1).

Tirez l'ensemble des roues avant pour tenter de les retirer afin de vérifier qu'elles sont fermement posées et restent en place.

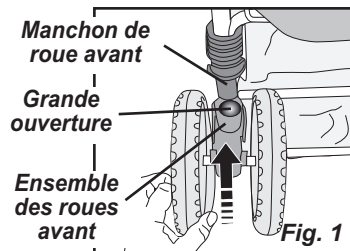

3. Faites de même avec l'autre ensemble des roues avant.

5

## ÉTAPE 4 - Assemblage de la barre de sécurité

1. Dépliez la poussette (voir la section dépliage de la poussette).
2. Assemblez la barre de sécurité (voir la section Mode d'emploi de la barre de sécurité).

## ÉTAPE 5 - Fixation des côtés de l'auvent

1. Placez-vous à côté de la poussette, puis abaissez le rabat supérieur de l'auvent derrière le support du frein d'emballage et le côté de la poignée (Fig. 1).

Support du frein d'emballage

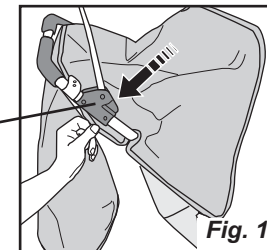

2. Bouclez ensemble les parties supérieure et inférieure de le rabat supérieur en pressant la fermeture adhésive (Fig. 2).

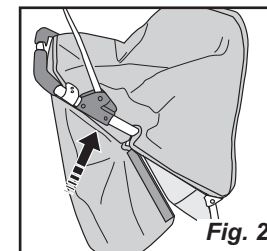

3. Abaissez la partie inférieure du rabat sur le côté supérieur de la poignée (Fig. 3).

Côté de la poignée

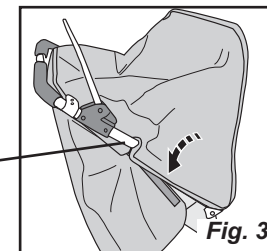

4. Bouclez ensemble les parties supérieure et inférieure de le rabat supérieur en pressant la fermeture adhésive (Fig. 4).

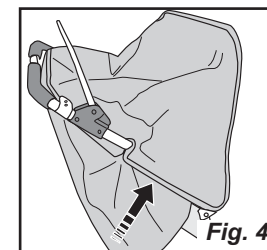

Répétez les étapes 1 à 4 pour poser l'autre côté de l'auvent.

6

## Dépliage de la poussette

### 1. Pour déplier la poussette :

- A. Mettez la poussette pliée sur ses roues, puis repérez le harnais de pliage. Tout en appuyant sur le cadre de la poussette, décrochez la sangle de pliage de sa goupille (**Fig. 1**).

Faites de même de l'autre côté.

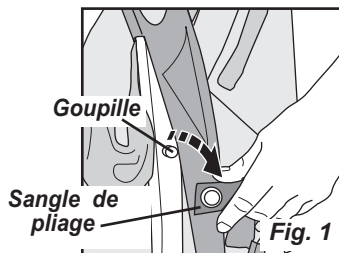

- B. Tenez-vous face au guidon, puis inclinez la poussette suffisamment pour pouvoir placer le bout du pied sous le cadre du panier arrière et soulevez le cadre du panier tout en tirant d'un coup sec le guidon pour l'enclencher (**Fig. 2**).

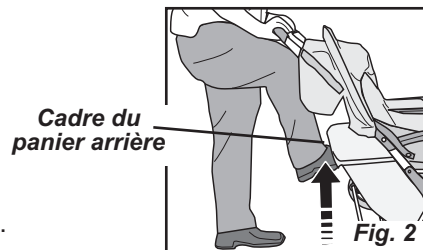

- C. Assurez-vous que les fermoirs de sûreté supérieurs des deux côtés sont abaissés en position verrouillée (**Fig. 3 et Fig. 4**).

Le fermoir de sûreté supérieur DOIT descendre et entrer en contact avec le fermoir de sûreté inférieur sans aucun écart entre les deux parties.

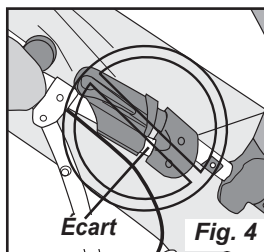
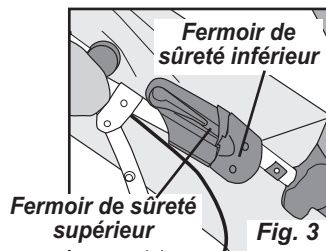

## Pliage de la poussette

### 1. Pour plier la poussette :

- A. Abaissez le levier du frein de stationnement pour bloquer les freins.

- B. Soulevez le fermoir de sûreté inférieur des deux côtés, puis abaissez la poignée (**Fig. 5 et Fig. 6**).

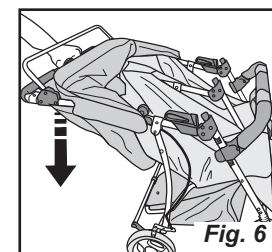
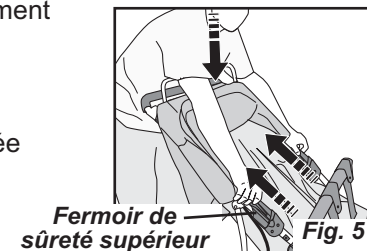

- C. Pressez le curseur de droite pour déverrouiller la poussette, puis faites glisser les **curseurs rouges latéraux** vers le guidon (**Fig. 7**).

Accrochez maintenant la sangle de pliage de l'autre côté.

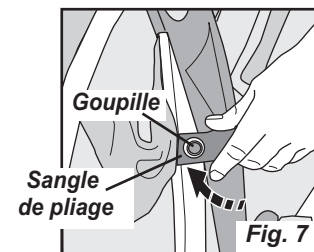

## Guide d'utilisation et de fonctionnement de la poussette

### Mise en place des enfants :

# ⚠ AVERTISSEMENT ⚠

Pour éviter aux enfants de se blesser gravement en tombant ou glissant de la poussette :

- Utilisez **TOUJOURS** le harnais pour maintenir chaque enfant.
- Ajustez avec soin le harnais autour de chaque enfant.
- Ne laissez **JAMAIS** les enfants sans surveillance, même lorsqu'ils dorment. Ne perdez jamais les enfants de vue.
- **NE** laissez **PAS** les enfants grimper dans la poussette ou s'y tenir debout.

1. Débouclez le harnais et asseyez l'enfant.
2. Attachez l'enfant en faisant passer le baudrier et le harnais au-dessus des épaules et des cuisses. Insérez les languettes du harnais dans la boucle de la sangle d'entrejambe (**Fig. 1**).
3. Ajustez avec soin chaque sangle du harnais.

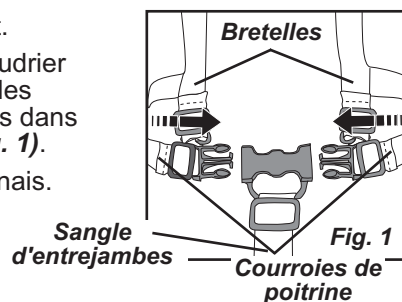

### Ajustement du harnais :

*Serrage des sangles du baudrier :*      *Desserrage des sangles du baudrier :*

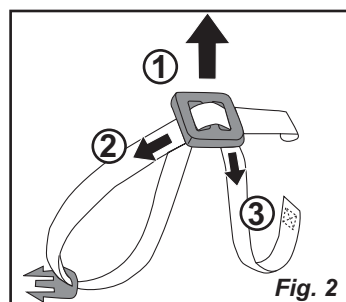
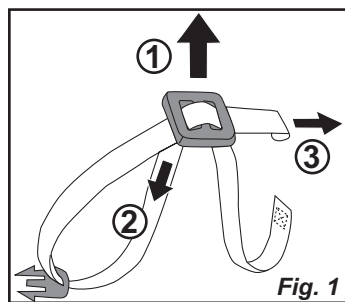

### Ajustement de la sangle d'entrejambe :

- Pour serrer la sangle, faites glisser le coulisseau vers le siège (**Fig. 3**).
- Pour desserrer la sangle, faites glisser le coulisseau vers la boucle (**Fig. 3**).

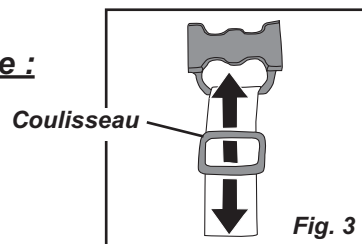

## Guide d'utilisation et de fonctionnement de la poussette (suite)

### Inclinaison du dossier du siège :

#### Pour incliner le dossier :

1. Tout en tenant le siège, détachez les boucles de la ceinture arrière (**Fig. 1**).

2. Inclinez le dossier en position.

#### Pour redresser le dossier :

1. Redressez le dossier, puis rattachiez les deux boucles de la ceinture arrière (**Fig. 1**).

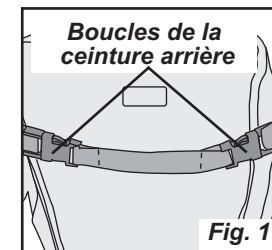

### Fonctionnement du verrou du pivot des roues avant :

#### Pour verrouiller le pivot des roues avant :

1. Mettez les roues avant bien droites pour aligner le verrou du pivot à son guide (**Fig. 1**).
2. Ramenez le verrou sur son guide et poussez-le jusqu'à ce qu'il s'enclenche.
3. Tentez de déplacer les roues avant d'un côté à l'autre pour vérifier que le pivot est solidement bloqué.
4. Répétez les étapes 1 à 3 pour les deux (2) autres ensembles de roues avant.

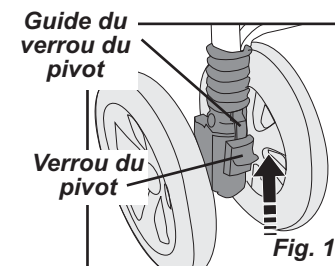

#### Pour déverrouiller le pivot des roues avant :

1. Abaissez le verrou pour le sortir de son guide (**Fig. 2**).
2. Répétez l'étape 1 pour les deux (2) autres ensembles de roues avant.

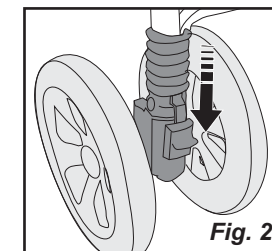

## Guide d'utilisation et de fonctionnement de la poussette (suite)

### Fonctionnement du frein de stationnement :

Pour verrouiller le frein de stationnement :

1. Abaissez la barre de verrouillage du frein de stationnement sur les roues arrière (**Fig. 1**).
2. Vérifiez que les deux roues arrière sont bien bloquées.

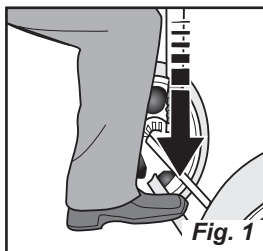

Pour déverrouiller le frein de stationnement :

1. Relevez la barre de verrouillage du frein de stationnement (**Fig. 2**).

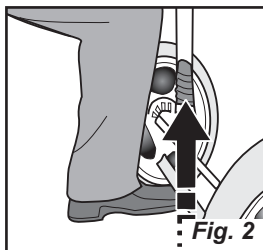

### Fonctionnement du frein d'emballlement :

Pour relâcher le frein d'emballlement :

1. Tirez la barre du frein d'emballlement et gardez-la contre le guidon lorsque vous poussez la poussette (**Fig. 3**).

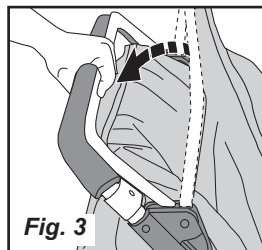

Pour engager le frein d'emballlement :

1. Lâchez la barre du frein d'emballlement (**Fig. 4**).

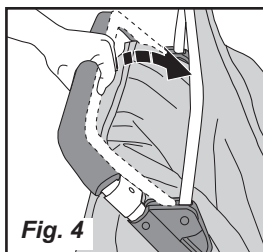

## Guide d'utilisation et de fonctionnement de la poussette (suite)

### Fonctionnement de la barre de sécurité :

Pour enlever la barre de sécurité :

1. Détachez les deux sangles dormantes d'entrejambe.
2. Tirez la bride de fixation de la barre de sécurité pour dégager la barre de sécurité de la poussette (**Fig. 1**).
3. Abaissez, puis sortez la barre de sécurité du cadre de la poussette.

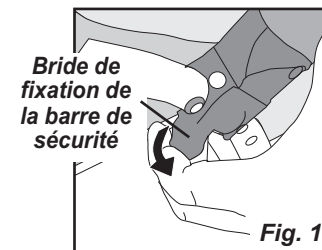

Pour fixer la barre de sécurité :

1. Dépliez la poussette (voir la section Pliage et Dépliage de la poussette).
2. Alors que le logo Foundations® est à l'endroit, posez la barre de sécurité sur les tubes avant, entre la butée de la barre de sécurité et la partie inférieure du siège, puis enclenchez-la sur les tubes (**Fig. 1**).

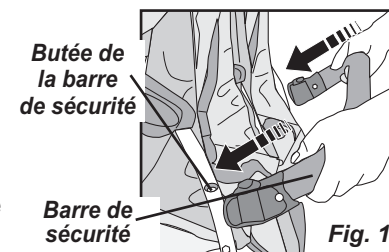

3. Verrouillez la barre de sécurité au cadre en poussant la bride de fixation de la barre vers la poussette (**Fig. 2**).

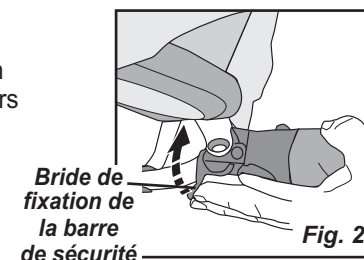

4. Répétez l'étape 3 de l'autre côté.

5. Passez les sangles dormantes d'entrejambe des deux sièges par-dessus la barre de sécurité et fixez-les en place (**Fig. 3**).

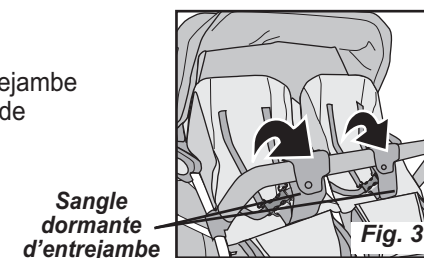

## Entretien et réglages de la poussette

### Fonctionnement et réglage du frein d'emballerment

Vérifiez fréquemment le bon fonctionnement du frein d'emballerment.

Vérification du frein manuel :

**REMARQUE** : Ne vérifiez PAS le fonctionnement du frein lorsque des enfants se trouvent dans la poussette.

- Désengagez le frein et faites rouler la poussette sur une surface plane, en la poussant.
- Tandis que vous marchez, lâchez le guidon et la barre du frein.
- La poussette devrait s'arrêter presque immédiatement et sans tirer d'un côté ; si ce n'est pas le cas, le frein d'emballerment DOIT être réglé. Pour régler le frein d'emballerment, suivez les étapes ci-dessous :

### Réglage du frein d'emballerment :

1. À l'aide d'une clé à molette, desserrez le contre-écrou du boulon de réglage, sur le câble du frein (**Fig. 5**).
2. Toujours à l'aide de la clé à molette, tournez le boulon de réglage dans le sens horaire pour serer le frein ou en sens antihoraire pour le desserrer.
3. Bloquez le boulon de réglage, puis serrez à nouveau le contre-écrou à l'aide de la clé à molette.
4. Répétez les étapes 1 à 3 de l'autre côté.

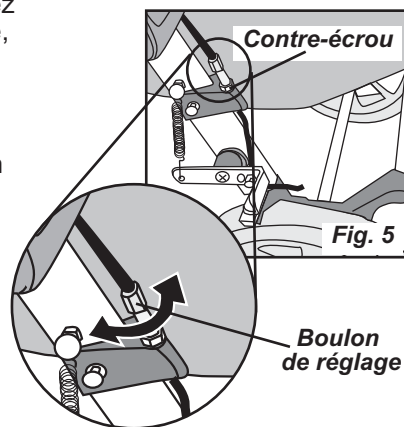

**REMARQUE** : Il est important de régler uniformément les deux côtés, sinon la poussette tirera d'un côté ou de l'autre lorsque le frein d'emballerment est appliqué.

5. Vérifiez de nouveau le bon fonctionnement du frein d'emballerment (voir la section « Vérification du fonctionnement du frein d'emballerment »).
6. Si la poussette refuse toujours de s'arrêter immédiatement ou tire d'un côté répétez les étapes 1 à 5.

**REMARQUE** : Si le problème persiste, veuillez communiquer avec Foundations® pour obtenir de l'aide ou des pièces de rechange.

## Entretien et réglages de la poussette (suite)

### Nettoyage des coussins de siège :

- Lavez en surface les petites taches avec une solution d'eau et de savon doux. N'utilisez pas d'eau de Javel
- Rincez à l'eau pour éliminer le savon.

### Nettoyage de la poussette :

1. Lavez en surface le cadre de la poussette, les pièces en plastique et le tissu avec une solution d'eau et de savon doux. N'utilisez pas d'eau de Javel. Rincez à l'eau pour éliminer le savon.
2. Essuyez ou laissez sécher à l'air.

## Garantie limitée d'un an

Foundations® garantit ce produit contre tout défaut de matériau et de fabrication à son propriétaire initial et lors d'une utilisation conforme aux instructions du fabricant, et ce pour une période de un (1) an à partir de la date d'achat. Cette garantie ne couvre pas l'altération, l'abus, la mauvaise utilisation et l'usure normale du produit. Conserver la facture afin de confirmer la date d'achat. Pour obtenir des pièces de rechange ou pour des réclamations au titre de la garantie, veuillez contacter Foundations® car nous sommes plus à même de vous servir. NE PAS retourner le produit au vendeur ou au distributeur.

Si vous avez besoin d'aide, veuillez nous appeler ou nous écrire :  
Foundations®, 7001 Wooster Pike, Medina, OH 44256  
Téléphone : 1-877-716-2757 (É.-U. seulement) ou 1-330-722-5033  
Télécopieur : 1-330-722-5037