

Conservez ce guide à titre de référence.



Département de Shamrock Industries, Inc.
7001 Wooster Pike
Medina, OH 44256 États-Unis
1-877-716-2757 (É.-U. seulement)
ou 1-330-722-5033



Poussette à quatre places

GUIDE D'ASSEMBLAGE ET D'UTILISATION

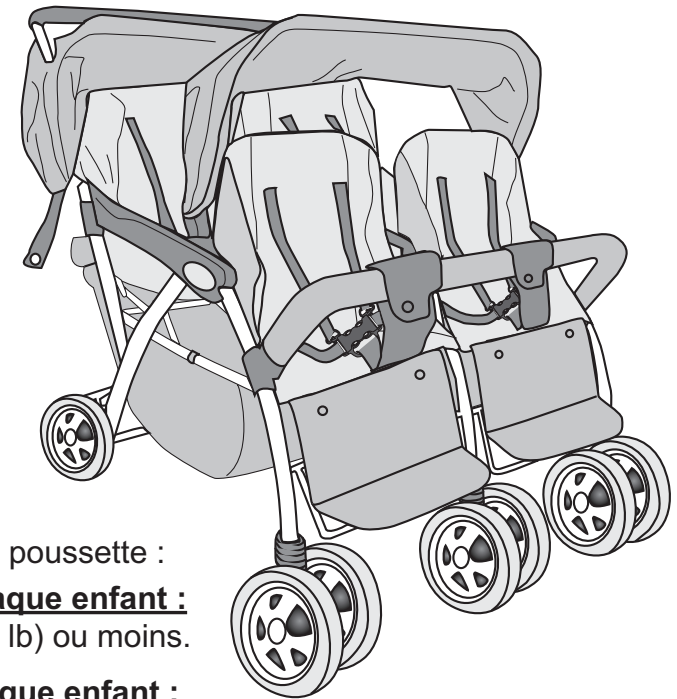

Capacités de la poussette :

Poids de chaque enfant :
18,1 kg (40 lb) ou moins.

Taille de chaque enfant :
102 cm (40 po) ou moins.

Veillez lire attentivement toutes les instructions AVANT de commencer l'assemblage et l'utilisation de ce produit

CONSERVER CES INSTRUCTIONS À TITRE DE RÉFÉRENCE.

⚠ MISE EN GARDE ⚠

Veillez bien observer les mises en garde et instructions suivantes ; sinon, des blessures graves, voire la mort, pourraient en résulter. Pour éviter aux enfants de tomber ou de glisser de la poussette et de subir des blessures graves :

- Utilisez **TOUJOURS** le harnais pour maintenir chaque enfant.
- Ajustez avec soin le harnais autour de chaque enfant.
- Ne laissez **JAMAIS** les enfants sans surveillance, même quand ils dorment. Ne perdez jamais les enfants de vue.
- **NE** laissez **PAS** les enfants grimper dans la poussette ou s'y tenir debout. Pour éviter aux enfants de se blesser gravement :
- **NE** laissez **PAS** les enfants de s'asseoir ou de se mettre debout dans les paniers de rangement.
- **NE** placez **PAS** dans la poussette un enfant pesant plus de 18,1 kg (40 lb), ou d'une taille supérieure à 102 cm (40 po).
- Soyez prudent près des voies de circulation ou dans les zones très congestionnées.
- N'utilisez **PAS** la poussette avec des occupants dans des escaliers ou escaliers mécaniques.
- **NE** soulevez **PAS** la poussette en la prenant par la barre de sécurité.

Pour éviter de perdre la maîtrise de votre poussette :

- Verrouillez **TOUJOURS** les pivots des roues avant d'utiliser la poussette sur des terrains accidentés.
- Soyez prudent sur des terrains accidentés ou sur des plans fortement inclinés.
- Mettez **TOUJOURS** le frein de stationnement lorsque la poussette est immobile.
- Ne laissez **JAMAIS** la poussette sans surveillance sur un plan incliné, même après avoir mis le frein de stationnement.

Pour éviter à la poussette de se renverser et causer des blessures :

- **NE** laissez **PAS** les enfants grimper tout seuls dans la poussette ; empêchez-les d'y jouer, ou de s'accrocher à celle-ci.
- **NE** surchargez **PAS** la poussette, qui risquerait alors de devenir instable.
- **NE** transportez **PAS** plus de quatre enfants (un par siège), et ne surchargez pas la poussette avec des paquets ou marchandises supplémentaires.
- N'équipez **PAS** la poussette avec des accessoires de transport, et ne suspendez pas des articles à la poussette.
- **NE** mettez **PAS** plus de 6,7 kg (15 lb) dans chaque panier de rangement.
- Veillez à **TOUJOURS** bien répartir le chargement (dans la mesure du possible).

Pour éviter de se pincer :

- Gardez les doigts éloignés des charnières lorsque vous pliez ou dépliez la poussette.
- Lorsque vous faites des réglages, vérifiez toujours que les parties du corps des enfants sont éloignées des pièces mobiles.

Guide d'assemblage

Foundations® met tout en œuvre pour fabriquer des produits de la plus haute qualité. Malgré tous nos efforts, il arrive parfois qu'une pièce manque ou qu'une difficulté se présente pendant l'assemblage.

En cas de pièce manquante ou cassée, ou si vous avez besoin d'aide pour assembler le produit, veuillez **NE PAS** retourner celui-ci à votre détaillant ; demandez l'aide de Foundations® en composant le 1-877-716-2757 (États-Unis seulement) ou le 1-330-722-5033 (du lundi au vendredi, entre 9 h et 16 h, heure de l'Est). Veuillez avoir sous la main le numéro de modèle de votre poussette et sa date de fabrication (près du guidon sur le châssis, en dessous du dais arrière) lorsque vous téléphonerez. Vous pouvez aussi nous envoyer cette information à : Foundations®, 7001 Wooster Pike, Medina, OH 44256.

Liste des pièces détachées

LISTE DES PIÈCES DÉTACHÉES

Description de la pièce	Quantité
A. Châssis de la poussette	1
B. Roues jumelées arrière	1
C. Roues jumelées avant	3
D. Barre de sécurité	1
E. Dais avant	1

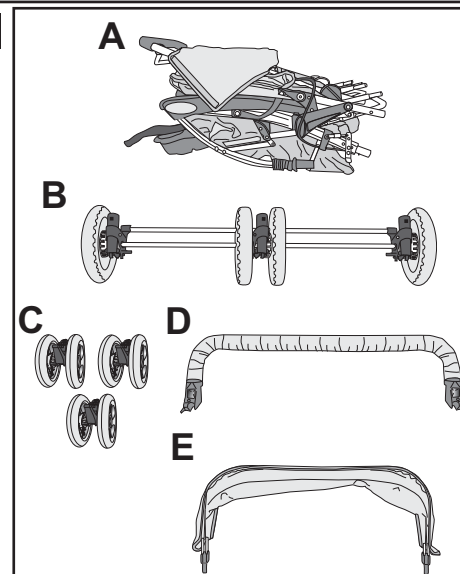

Assemblage

- L'assemblage doit être réalisé par un adulte. Aucun outil n'est requis.
- Veuillez lire attentivement toutes les instructions AVANT de commencer l'assemblage et l'utilisation de cette poussette.
- Déballez la poussette et enlevez le matériel de conditionnement, y compris le sac transparent en polyéthylène. Identifiez et examinez les pièces ; s'il en manque ou si certaines sont cassées, téléphonez aux Services à la clientèle Foundations®, au 1-877-716-2757 (États-Unis seulement) ou au 1-330-722-5033.

⚠ MISE EN GARDE ⚠

- Les sacs en plastique sont susceptibles de présenter un danger d'asphyxie : gardez-les hors de portée des enfants. Enlevez et jetez le sac en plastique.

ÉTAPE 1 - Le panier

1. Posez la poussette pliée sur le sol, les repose-pieds tournés vers le bas.
2. À l'arrière de la poussette se trouve le panier, à l'intérieur duquel vous trouverez le tube arrière ; sortez le tube (avec le tissu) du panier.
3. Alignez le **tube arrière** ① au **tube du panier** ② , puis glissez ses extrémités sur celles du **tube du panier** (Fig. 1).

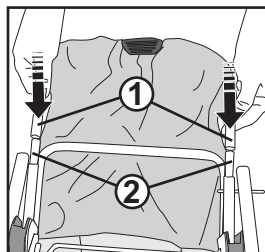

4. Enfoncez les **boutons métalliques à ressort** de chaque côté, puis enclenchez le **tube arrière** sur le **tube du panier** (les boutons sortiront alors par les trous) (Fig. 2).
5. Tirez le tube arrière pour vérifier qu'il est verrouillé et reste en place.

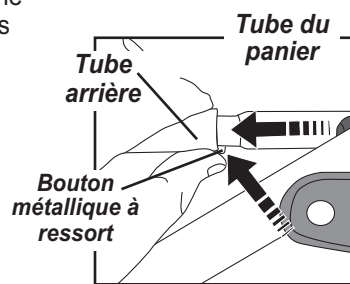

ÉTAPE 2 - Les roues arrière

1. Retournez la poussette à l'envers, les repose-pieds tournés vers le haut.
2. Alignez, puis glissez le manchon des roues jumelées du milieu sur le tube central. Glissez ensuite les manchons extérieurs sur les tubes correspondants (Fig. 1).
3. Après avoir commencé à glisser les manchons de l'ensemble des (3) roues arrière sur leur tube, verrouillez le frein de stationnement en abaissant son levier.
4. Faites glisser tous les manchons des roues jumelées (3) sur les tubes (les boutons à ressort des tubes s'encliquetteront alors dans les trous des manchons).
Tirez vers vous **l'axe des roues arrière** pour vérifier qu'elles sont verrouillées et restent en place.

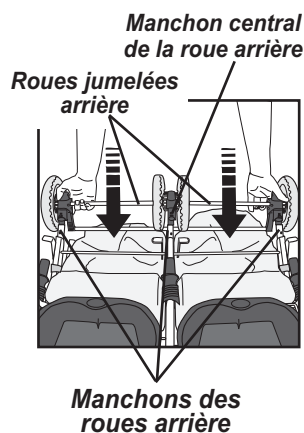

3

ÉTAPE 3 - Roues jumelées avant

1. Placez les roues jumelées, leur ouverture la plus grande et leur verrou de pivot vers le manchon de roue avant.
2. Enclenchez **les deux roues** sur l'un des manchons avant (Fig. 1).
Tirez **les roues jumelées** vers vous pour vérifier qu'elles sont fermement posées et restent en place.

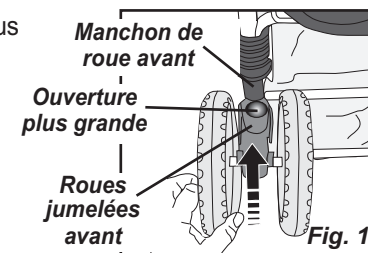

3. Répétez le processus avec les autres **roues jumelées**.

ÉTAPE 4 - La barre de sécurité

1. Dépliez la poussette (voir la section Pliage et dépliage de la poussette).
2. Le logo Foundations® étant à l'endroit, posez **la barre** sur les tubes avant, entre la butée de la barre et la partie inférieure du siège, puis enclenchez-la sur les tubes (Fig. 1).
3. Verrouillez la barre de sécurité au châssis en poussant **la bride de fixation** vers la poussette (Fig. 2).

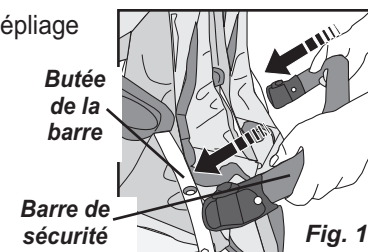

4. Répétez l'étape 3 de l'autre côté.

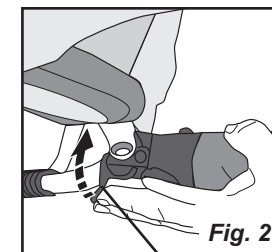

5. Passez **les sangles dormantes d'entrejambes** par-dessus la barre, puis boutonnez-les au centre de chaque siège (Fig. 3).

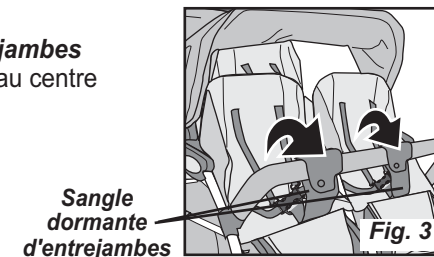

4

ÉTAPE 5 - Le dais avant

1. Placez le dais avant avec le tube le plus long vers l'avant de la poussette.
2. Insérez l'extrémité du cadre du dais dans la fente se trouvant sur la face interne de l'accoudoir extérieur (derrière le siège avant) (Fig. 1).
3. Répétez le processus de l'autre côté.

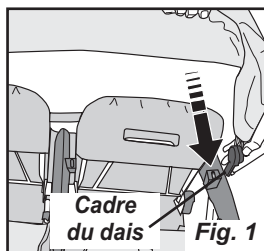

Pliage et dépliage de la poussette

1. Dépliage de la poussette :

- A. Mettez la poussette sur ses roues, puis repérez la **sangle de pliage**. Tout en tenant le châssis, décrochez la **sangle** de sa **goupille** (Fig. 1).

Répétez le processus de l'autre côté.

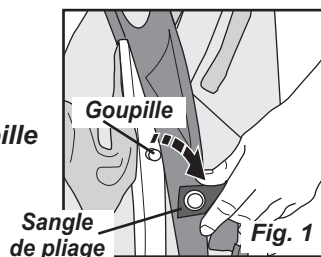

- B. Tenez-vous face au guidon, puis inclinez la poussette suffisamment pour pouvoir placer le bout du pied sous le **cadre du panier arrière**; levez le cadre du panier avec votre pied tout en tirant d'un coup sec le guidon pour l'enclencher (Fig. 2).

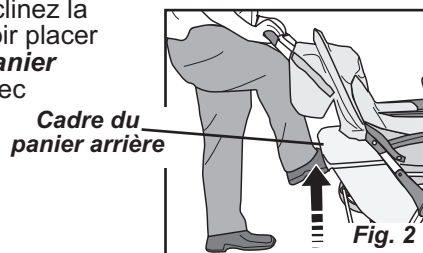

- C. Levez le guidon et examinez les verrous de chaque côté pour vous assurer que la poussette est verrouillée en position ouverte (Fig. 3).

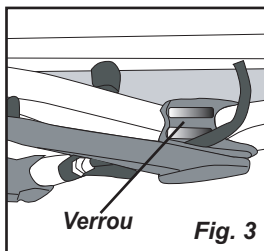

Pliage et dépliage de la poussette (suite)

2. Pliage de la poussette :

- A. Abaissez le levier du frein de stationnement pour bloquer les roues.
- B. Avancez complètement le dais avant pour qu'il repose sur la barre de sécurité.
- C. Pressez le curseur de droite pour déverrouiller la poussette, puis faites glisser les curseurs rouges latéraux vers le guidon.
- D. Tout en tenant ces **curseurs latéraux**, abaissez avec le bout du pied le dessus du **cadre du panier arrière** (Fig. 3).
- E. Maintenez le châssis plié et accrochez la **sangle** sur sa goupille (Fig. 4).

Répétez le processus de l'autre côté.

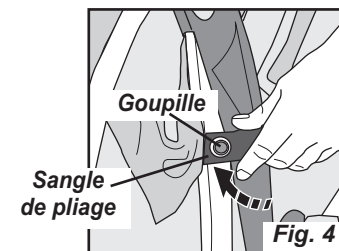
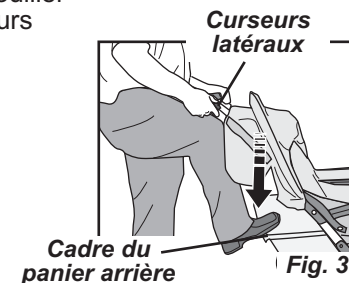

Mise en place des enfants :

! MISE EN GARDE !

Pour éviter aux enfants de se blesser gravement en tombant ou glissant de la poussette :

- Utilisez **TOUJOURS** le harnais pour maintenir chaque enfant.
- Ajustez avec soin le harnais autour de chaque enfant.
- Ne laissez **JAMAIS** les enfants sans surveillance, même quand ils dorment. Ne perdez jamais les enfants de vue.
- **NE laissez PAS** les enfants grimper dans la poussette ou s'y tenir debout.

1. Débouclez le harnais et asseyez l'enfant.

2. Passez les **bretelles du harnais** au-dessus des épaules, et les **courroies de poitrine** autour de celle-ci et au-dessus des cuisses. Bouclez le harnais dans la sangle d'entrejambes (**Fig. 1**).

3. Tirez le bout libre des courroies tout en faisant glisser leur curseur pour bien ajuster le harnais (**Fig. 2**).

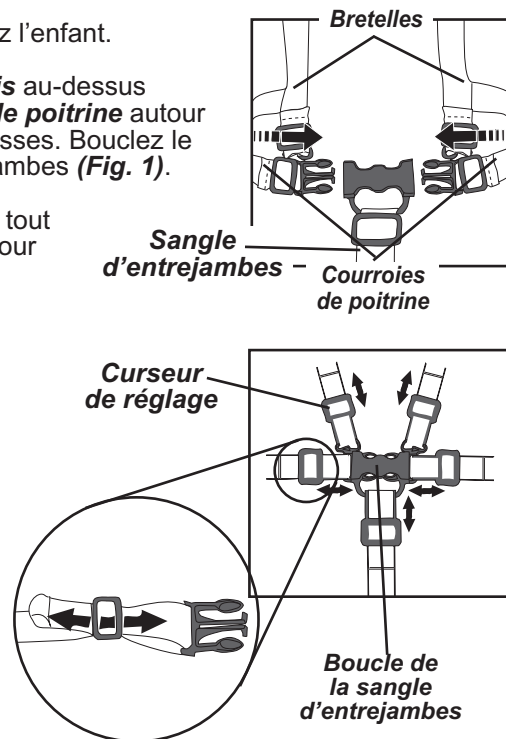

Inclinaison des sièges :

L'inclinaison a deux positions.

REMARQUE : N'oubliez pas de redresser les sièges lorsque vous pliez la poussette.

Sièges avant :

Pour incliner les sièges :

1. Tirez la **poignée d'inclinaison** vers le haut (**Fig. 1**).
2. Inclinez le dossier en position, puis relâchez la poignée.

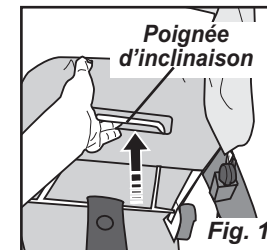

Pour redresser les sièges :

1. Tirez la poignée d'inclinaison vers le haut.
2. Redressez le dossier.
3. Vérifiez que le dossier est bien verrouillé.

Sièges arrière :

Pour incliner les sièges :

1. Tout en tenant le siège, détachez la **ceinture arrière (deux boucles)** (**Fig. 2**).
2. Inclinez le dossier en position.

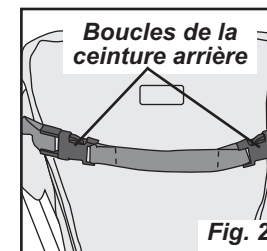

Pour redresser les sièges :

1. Redressez le dossier et rattachiez les **deux ceintures** (**Fig. 2**).

Réglage des repose-pieds :

Les repose-pieds avant ont deux positions.

Pour abaisser les repose-pieds :

1. Soulevez le repose-pied pour décrocher sa barre de soutien.

Pour élever les repose-pieds :

1. Levez le repose-pied en position, puis pivotez la barre de soutien et replacez les crochets du repose-pied.

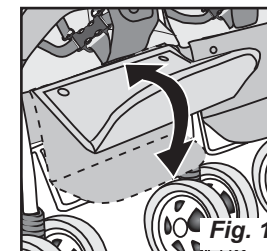

Guide d'utilisation de la poussette (suite)

Mode d'emploi du frein de stationnement :

Pour verrouiller le frein de stationnement :

1. Abaissez avec le pied la barre de verrouillage du frein, sur les roues arrière (**Fig. 1**).
2. Vérifiez que les roues sont bien bloquées.

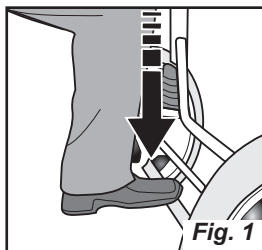

Pour déverrouiller le frein de stationnement :

1. Relevez avec le pied la barre de verrouillage du frein (**Fig. 2**).

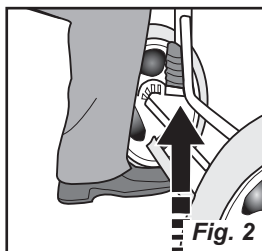

Mode d'emploi du frein d'emballement :

Pour relâcher le frein d'emballement :

1. Tirez la barre du frein vers vous et gardez-la contre le guidon lorsque vous utilisez la poussette (**Fig. 3**).

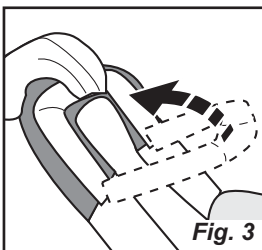

Pour appliquer le frein d'emballement :

1. Lâchez la barre du frein (**Fig. 4**).

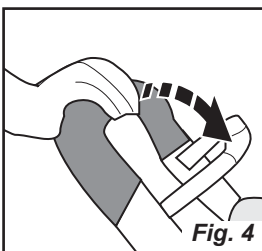

Guide d'utilisation de la poussette (suite)

Mode d'emploi du verrouillage du pivot des roues avant :

Pour verrouiller le pivot des roues avant :

1. Mettez les roues bien droites pour aligner le verrou du pivot à son guide (**Fig. 1**).
2. Glissez et enclenchez le verrou sur son guide.
3. Déplacez les roues avant d'un côté à l'autre pour vérifier que le pivot est solidement bloqué.
4. Répétez les étapes 1 à 3 pour verrouiller le pivot des autres roues jumelées.

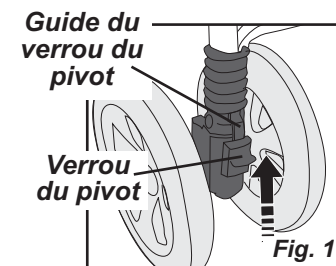

Pour déverrouiller le pivot des roues avant :

1. Abaissez le verrou pour le sortir de son guide (**Fig. 2**).
2. Répétez l'étape 1 pour déverrouiller le pivot des autres roues jumelées.

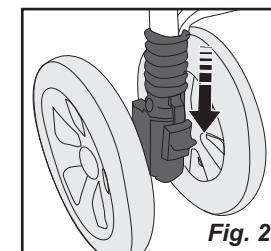

Guide d'utilisation de la poussette (suite)

Mode d'emploi de la barre de sécurité :

Pour enlever la barre :

1. Débouchez les deux sangles dormantes d'entrejambes.
2. Tirez vers vous la bride de fixation pour dégager la barre de la poussette (**Fig. 1**).
3. Abaissez, puis sortez la barre de sécurité du châssis.

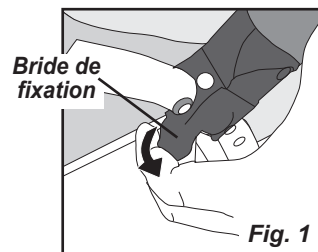

Pour attacher la barre :

1. Dépliez la poussette (voir la section Pliage et dépliage de la poussette).
2. Le logo Foundations® étant à l'endroit, posez **la barre** sur les tubes avant, entre la butée de la barre et la partie inférieure du siège, puis enclenchez-la sur les tubes (**Fig. 1**).
3. Verrouillez la barre de sécurité au châssis en poussant la **bride de fixation** vers la poussette (**Fig. 2**).
4. Répétez l'étape 3 de l'autre côté.
5. Passez les **sangles dormantes d'entrejambes** par-dessus la barre, puis boutonnez-les au centre de chaque siège (**Fig. 3**).

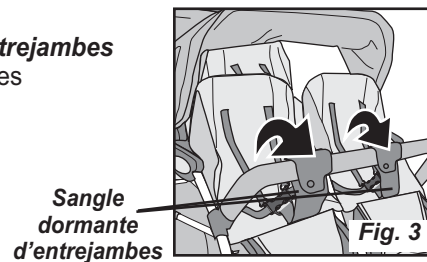
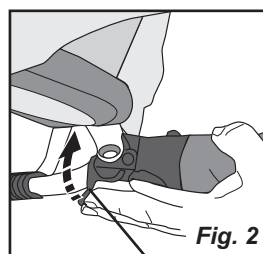
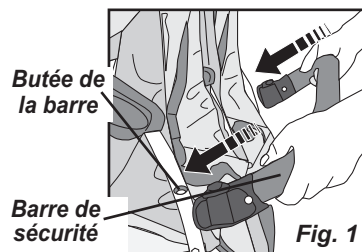

Guide d'utilisation de la poussette (suite)

Mode d'emploi du dais avant :

Pour enlever le dais avant :

1. Enfoncez la patte de retenue ① et sortez l'un des côtés du cadre ② de l'dais (**Fig. 1**).
2. Répétez l'étape 1 de l'autre côté.

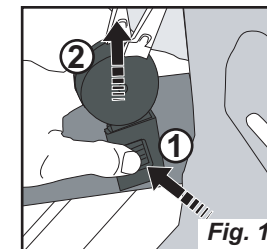

Pour attacher le dais avant :

1. Insérez l'extrémité du **cadre du dais** dans la fente se trouvant sur la face interne de l'accoudoir extérieur (derrière le siège avant) (**Fig. 1**).
2. Répétez le processus de l'autre côté.

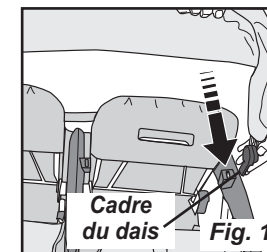

Entretien et réglages de la poussette

Fonctionnement et réglage du frein d'emballlement

Vérifiez fréquemment le bon fonctionnement du frein d'emballlement.

Vérification du frein d'emballlement :

REMARQUE : Ne vérifiez PAS le fonctionnement du frein lorsque des enfants sont assis dans la poussette.

- Désengagez le frein et faites rouler la poussette sur une surface plane, en la poussant.
- Tandis que vous marchez, lâchez le guidon et la barre du frein.
- La poussette devrait s'arrêter presque immédiatement et sans tirer d'un côté, si ce n'est pas le cas le frein d'emballlement DOIT être réglé. Suivez les étapes suivantes pour régler le frein :

Pour régler le frein d'emballlement :

1. À l'aide d'une clé à molette, desserrez le **contre-écrou** du boulon de réglage, sur le câble du frein (**Fig. 5**).
2. Toujours à l'aide de la clé à molette, tournez le boulon dans le sens horaire pour serrer le frein de ce côté, ou dans le sens antihoraire pour le desserrer.
3. Bloquez le boulon, puis serrez à nouveau le contre-écrou à l'aide de la clé à molette.
4. Répétez les étapes 1 à 3 de l'autre côté.

REMARQUE : Il est important de régler uniformément les deux côtés, sinon la poussette tirera d'un côté ou de l'autre lorsque le frein d'emballlement sera appliqué.

5. Revérifiez le bon fonctionnement du frein d'emballlement (voir la section Vérification du fonctionnement du frein d'emballlement).
6. Si la poussette refuse toujours de s'arrêter immédiatement ou tire d'un côté, répétez les étapes 1 à 5.

REMARQUE : Si le problème persiste, veuillez communiquer avec Foundations® pour obtenir de l'aide ou des pièces de rechange.

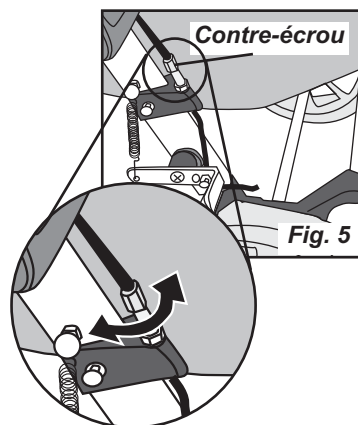

Entretien et réglages de la poussette (suite)

Nettoyage des coussins de siège :

- Lavez en surface les petites taches avec du savon liquide doux.
- Rincez à l'eau pour éliminer le savon.

Nettoyage de la poussette :

1. Lavez en surface le châssis de la poussette, les pièces en plastique et le tissu avec du savon liquide doux. Rincez à l'eau pour éliminer le savon.
2. Essuyez ou laissez sécher à l'air.

Garantie limitée d'un an

Foundations® garantit ce produit, au premier acheteur et ce pendant un an à compter de la date d'achat, contre tout vice de matériaux et de fabrication, à condition qu'il soit utilisé en conformité avec les instructions du fabricant. Cette garantie ne couvre pas les dégâts causés par une modification du produit, l'usure normale, une utilisation inappropriée ou abusive du produit. Veuillez conserver votre reçu de caisse comme preuve de la date d'achat. Pour obtenir des pièces de rechange ou en cas de demande concernant cette garantie, veuillez communiquer avec Foundations® car nous sommes les mieux placés pour vous servir. Veuillez NE PAS retourner ce produit à votre détaillant ou distributeur.

Si vous avez besoin d'assistance, téléphonez-nous ou écrivez-nous à :
Foundations®, 7001 Wooster Pike, Medina, OH 44256 États-Unis
Téléphone : 1-877-716-2757 (É.-U. seulement) ou 1-330-722-5033
Télécopieur : 1-330-722-5037