

# Foundations®

## Assembly Instructions

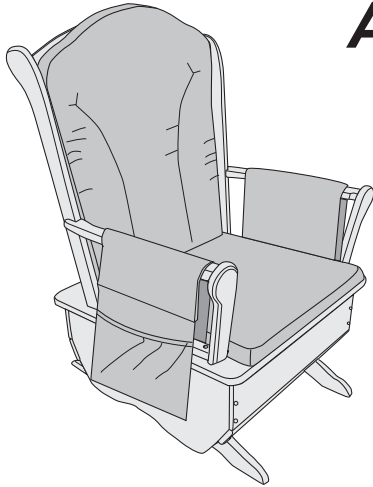

# SafeRocker™ Deluxe Adult Glider Rocker

### **WARNING**

- **Choking Hazard - Assembly hardware contains small parts that can pose a choking hazard for children. Keep all parts and packing from children.**
- **If parts are missing or broken, call Foundations®:**
  - **DO NOT** use Glider Rocker.
  - **DO NOT** substitute parts.
- **Avoid injury from falls or tip over:**
  - **DO NOT** allow children to stand in chair.
  - **DO NOT** allow children to lean over side of chair.
- **DO NOT** allow adults or children to stand on back of base.
- **DO NOT** allow children to place hands or play underneath chair.

### **ADVERTENCIA**

- **Riesgo de atoramiento – los herrajes del ensamblado tienen piezas pequeñas que pueden hacer atorar a los niños. Mantenga todas las piezas y el material de empaque lejos de los niños.**
- **Si falta alguna pieza o si está rota, llame a Foundations®:**
  - **NO** use la mecedora deslizante.
  - **NO** sustituya ninguna pieza.
- **Evite los lesiones de caerse:**
  - **NO** permita que los niños se ponga de pie en la silla.
  - **NO** permita que los niños se inclina sobre el costado de la silla.
- **NO** permita que los adultos o los niños se pongan de pie en la parte de atrás de la base.
- **NO** permita que los niños coloquen las manos o jueguen debajo de la silla.

#### ASSEMBLY REQUIRED:

Read all instructions BEFORE assembly and USE of Glider Rocker.

ADULT ASSEMBLY REQUIRED

TOOLS REQUIRED: - FLAT TIP SCREWDRIVER  
(NOT INCLUDED)  
- HEX HEAD WRENCH (INCLUDED)

Unpack carton and identify all parts using parts list on next page. If parts are missing or damaged, call Foundations® for replacement parts.

#### ASSEMBLY ASSISTANCE:

Foundations® strives for the highest quality in our products but occasionally a missing part or problem can occur during assembly.

If any parts are missing or broken or you need assistance with assembly, DO NOT return the product to your dealer. Call Foundations® for assistance at 1-877-716-2757 (Monday through Friday, 9:00 a.m.– 4:00 p.m. Eastern Time). Please have the SafeRocker™ Deluxe Adult Glider Rocker model number and manufacture date located on the underside of the SafeRocker™ Deluxe Adult Glider Rocker available when you call.

**Keep these instructions for future use.**

#### REQUIERE ENSAMBLADO:

Lea todas las instrucciones antes de ensamblar y USAR la mecedora deslizante.

SE REQUIERE EL ENSAMBLAJE POR UN ADULTO

HERRAMIENTAS NECESARIAS:  
- DESTORNILLADOR PLANO (NO INCLUIDO)  
- LLAVE HEXAGONAL (INCLUIDA)

Abra la caja de cartón e identifique todas las piezas indicadas en la lista de piezas que encontrará en la página siguiente. Si falta alguna pieza o está rota, llame a Foundations® para solicitar la pieza de repuesto.

#### ASISTENCIA DE ENSAMBLAJE:

Foundations® se esfuerza por lograr la mejor calidad de nuestros productos, pero en algunas ocasiones puede haber una pieza faltante o un problema durante el ensamblaje.

Si falta alguna pieza o si está rota o si necesita asistencia con el ensamblaje, si falta alguna pieza o si está rota, NO devuelva el producto al vendedor. Para obtener asistencia, llame a Foundations®, al 1-877-716-2757 (de lunes a viernes, de 9:00 de la mañana a 4:00 de la tarde, hora del este de los Estados Unidos). Cuando llame, tenga a mano el número de modelo de la mecedora deslizante de lujo para adulto SafeRocker™ y la fecha de fabricación que se encuentra debajo de la mecedora deslizante de lujo para adulto SafeRocker™.

**Guarde estas instrucciones para utilización futura.**

## PARTS LIST / LISTA DE PIEZAS

Part Description / Descripción de piezas	Qty. / Cantidad
A. Seat Back / Respaldo del asiento	1
B. Base / Base	1
C. Seat / Asiento	1
D. Right Armrest / Reposabrazos derecho	1
E. Left Armrest / Reposabrazos izquierdo	1
F. Armrest Pad / Almohadilla del reposabrazos	2
G. Back Cushion / Cojín del respaldo	1
H. Seat Cushion / Cojín del asiento	1
J. 40 mm Machine Screws / Tornillos de para metales 40 mm	7
K. Washer / Arandela	9
L. Hex Head Wrench / Llave hexagonal	1
M. 35 mm Machine Screws / Tornillos de para metales 35 mm	2

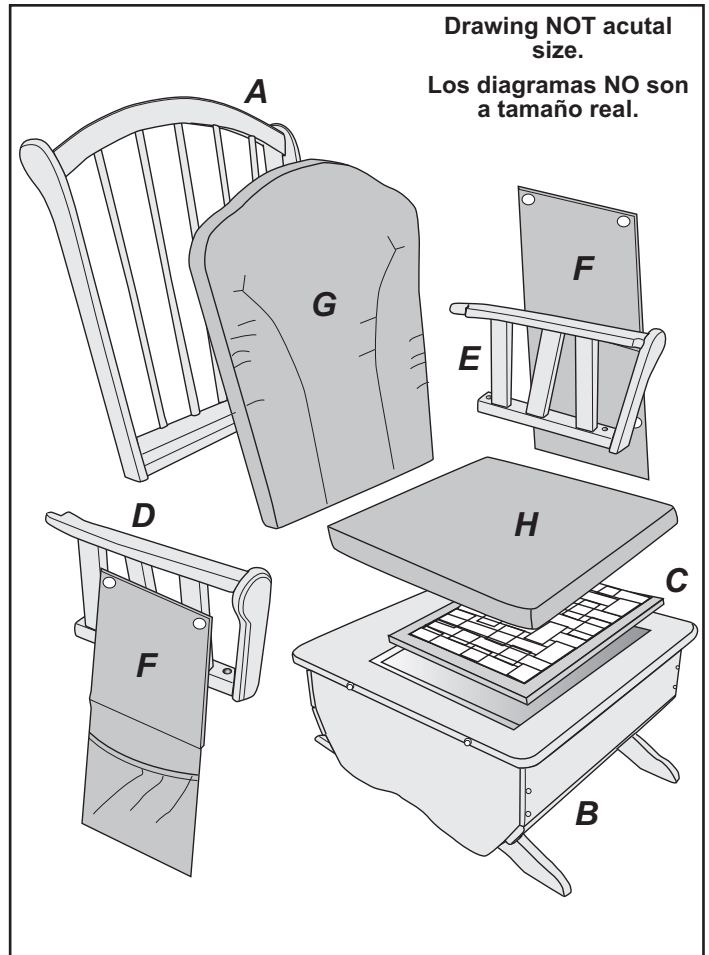
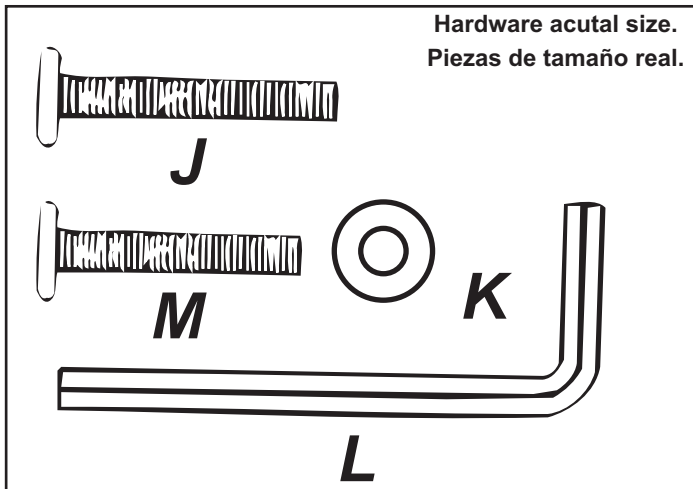

### STEP 1

#### Assembly - Armrests:

Before assembling SafeRocker™, position **Seat (C)** in the **Base (B)**.

1. Position **Right Armrest Assembly (D)** on **Base (B)** aligning the two holes in bottom of **Right Armrest (D)** with the holes in **Base (B)**.
2. Insert **Machine Screws (J)** with **Washers (K)** through two holes in bottom of **Right Armrest (D)** and into **Base**. Loosely tighten screws using **Hex Head Wrench (L)**. DO NOT tighten securely, leave screws slightly loose.
3. Repeat for **Left Armrest Assembly (E)**.

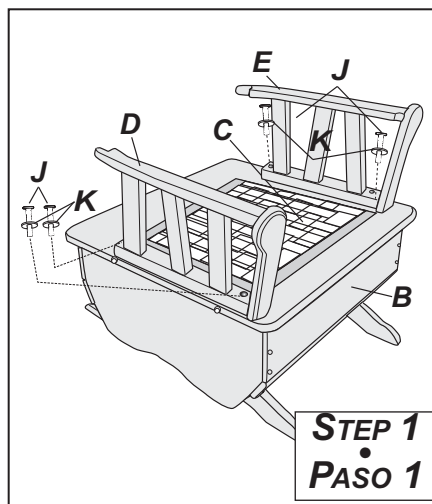

### PASO 1

#### Ensamblaje – Reposabrazos:

Antes de armar la mecedora deslizante SafeRocker™, coloque el **asiento (C)** en la **base (B)**.

1. Coloque el conjunto del **reposabrazo derecho (D)** en la **base (B)** y alinee los dos orificios en la parte inferior del **reposabrazo derecho (D)** con los orificios de la **base (B)**.
2. Haga pasar los **tornillos para metal (J)** con las **arandelas (K)** por los orificios situados en la parte inferior del **reposabrazo derecho (D)** e introdúzcalos en la **base**. Apriete suavemente los tornillos con la **llave hexagonal (L)**. NO los apriete firmemente, deje los tornillos levemente flojos.
3. Repita estos pasos para ensamblar el conjunto del **reposabrazos izquierdo (E)**.

## STEP 2

### Assembly - Seat Back To Armrests:

1. Place **Seat Back (A)** onto rear of **Base (B)** and between **Armrests D & E**.
2. Insert **Machine Screws (M)** with **Washers (K)** through side of **Seat Back (A)** and into **Armrest**. Loosely tighten screws using **Hex Head Wrench (L)**. DO NOT tighten securely, leave screws slightly loose.
3. Repeat for opposite side of **Seat Back**.

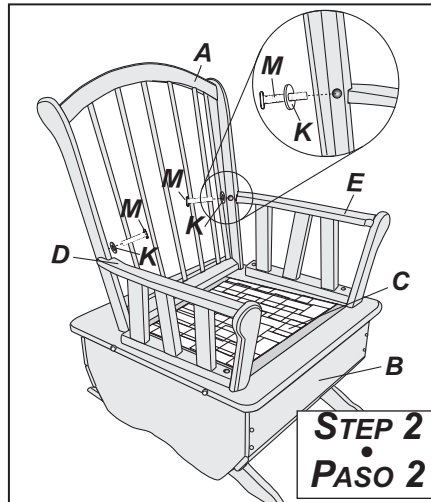

## PASO 2

### Ensamblaje – Respaldo del asiento a los reposabrazos:

1. Coloque el **respaldo del asiento (A)** en la parte de atrás de la **base (B)** y entre los **reposabrazos D y E**.
2. Haga pasar los  **tornillos para metal (M)** con las  **arandelas (K)** por el costado del **respaldo del asiento (A)** e introdúzcalos en el  **reposabrazos**. Apriete suavemente los tornillos con la  **llave hexagonal (L)**. NO los apriete firmemente, deje los tornillos levemente flojos.
3. Repita estos pasos para el lado opuesto del **respaldo del asiento**.

## STEP 3

### Assembly - Seat Back To Base:

1. Align holes in bottom of **Seat Back (A)** with holes in **Base (B)**.
2. Insert **Machine Screws (J)** with **Washers (K)** through three holes in bottom of **Seat Back (A)** into **Base (B)**. Tighten screws using **Hex Head Wrench (L)**.
3. Completely tighten **all** screws in **Seat Back** and **Armrests** using **Hex Head Wrench**.

DO NOT overtighten screws.

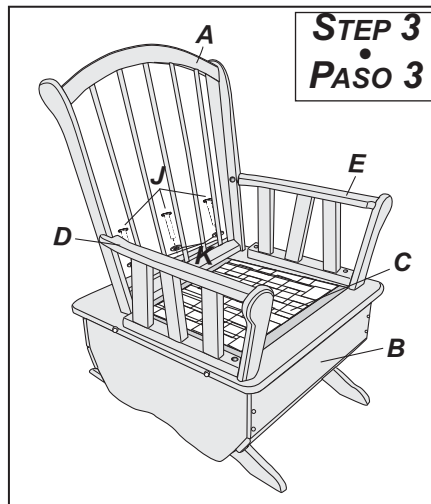

## PASO 3

### Ensamblaje – Respaldo del asiento a la base:

1. Alinee los orificios situados en la parte inferior del **respaldo del asiento (A)** con los orificios en la **base (B)**.
2. Haga pasar los  **tornillos para metal (J)** con las  **arandelas (K)** por los tres orificios situados en la parte inferior del **respaldo del asiento (A)** e introdúzcalos en la **base (B)**. Apriete los tornillos con la  **llave hexagonal (L)**.
3. Apriete completamente  **todos** los tornillos del **respaldo del asiento** y de los  **reposabrazos** con la  **llave hexagonal**. NO apriete los tornillos en exceso.

## STEP 4

### Assembly - Armrests and Seat Pads:

1. Position **Armrest Pad (F)** with storage pocket on outside of chair and secure to the two snaps on outside of **Base (B)**.
2. Fold **Armrest Pad** over **Armrest** and secure **Armrest Pad** to snaps on **Base (B)**, inside of **Armrests**.
3. Repeat steps 1 & 2 for opposite **Armrest Pad**.
4. Place **Seat Cushion (H)** onto **Base (B)**.
5. Place **Back Cushion (G)** against **Seat Back (A)** and secure **Seat Back** by wrapping hook and loop fasteners around dowels of seat back.

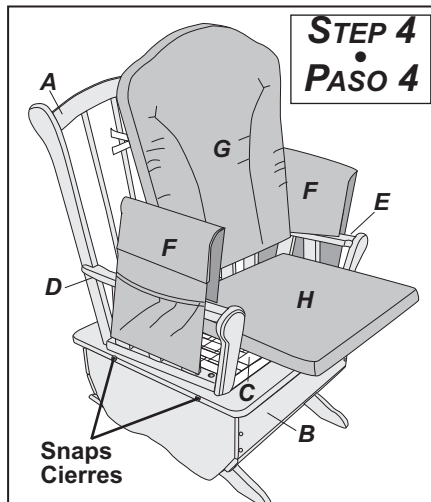

## PASO 4

### Ensamblaje – Reposabrazos y almohadillas del asiento:

1. Coloque la **almohadilla del reposabrazo (F)** con el bolsillo para guardar en la parte exterior de la silla y asegúrelo a los dos cierres en el exterior de la **base (B)**.
2. Pliegue la **almohadilla del reposabrazo** sobre el **reposabrazo** y asegure la almohadilla a los cierres en la **base (B)**, dentro de los **reposabrazos**.
3. Repita los pasos 1 y 2 para la otra **almohadilla de reposabrazo**.
4. Coloque el **cojín del asiento (H)** en la **base (B)**.
5. Coloque el **cojín del respaldo (G)** contra el **respaldo del asiento (A)** y asegure el **respaldo** haciendo pasar los sujetadores de bucle y gancho por las clavijas del respaldo del asiento.

## MAINTENANCE AND CLEANING

## MANTENIMIENTO Y LIMPIEZA

**CAUTION:** For continued safe operation, periodically check your Deluxe Adult Glider Rocker for loose parts, damaged hardware, broken or missing parts. Tighten all screws and call Foundations® to replace any broken or missing parts. DO NOT substitute parts.

### Cleaning And Care Of Wood Surfaces:

- Clean wood by using a damp cloth moistened with a mild soap and warm water. Wipe Dry. Wax occasionally.
- Avoid using furniture polish or cleaning agents that may be hazardous to children.
- If refinishing, use only non-toxic finish specified for children's products.

### Cleaning And Care Of Seat Cushions And Armrest Pads:

- Machine wash separately in cold water - delicate cycle, no bleach, and tumble dry no heat.

**PRECAUCIÓN:** Para que funcione siempre en forma segura, inspeccione frecuentemente su mecedora deslizante de lujo para adulto para comprobar que no haya piezas sueltas, herrajes dañados, piezas rotas o faltantes. Apriete todos los tornillos y llame a Foundations® para reemplazar toda pieza rota o faltante. NO substituya ninguna pieza.

### Limpieza y mantenimiento de las superficies de madera:

- Limpie la madera usando un paño húmedo con jabón suave y agua templada. Pase un paño para secarla. Aplique cera de vez en cuando.
- Evite el uso de limpiador para muebles o agentes de limpieza que puedan ser nocivos para los niños.
- Si desea aplicar un acabado, use solamente un acabado no tóxico especial para productos infantiles.

### Limpieza y mantenimiento de los cojines del asiento y las almohadillas de los reposabrazos:

- Lávelos a máquina por separado, en agua fría y en el ciclo delicado; no use lejía, séquelos a máquina sin calor.

## ONE YEAR LIMITED WARRANTY

## GARANTÍA LIMITADA DE UN AÑO

Foundations® warrants this product to be free from all defects in material and workmanship when used according to the manufacturer's instructions to the original owner for a period of one year from date of purchase. The warranty does not apply to damage caused by product alteration, normal wear and tear, misuse or abuse of the product. Keep your sales receipt as a record of the date of purchase. For replacement parts or warranty issues, please contact Foundations® as we are better able to serve you. DO NOT return the product to your retailer or distributor.

Foundations® garantiza que este producto está libre de todo defecto de materiales y mano de obra si se utiliza según las instrucciones del fabricante al propietario original, durante un período de un año desde la fecha de compra. La garantía no se aplica a los daños causados por la alteración del producto, el uso y desgaste normal, la utilización indebida o el abuso del producto. Guarde su recibo como comprobante de la fecha de compra. Para obtener piezas de repuesto o para asuntos relacionados con la garantía, póngase en contacto con Foundations® ya que podremos servirle mejor. NO devuelva el producto a la tienda o al distribuidor.

If you need assistance, call or write:  
Foundations®, 7001 Wooster Pike, Medina, OH 44256,  
Telephone 1-877-716-2757 (US Only) or 1-330-722-5033  
Fax 1-330-722-5037

Si necesita asistencia, llame o escriba a:  
Foundations®, 7001 Wooster Pike, Medina, OH 44256,  
Teléfono 1-877-716-2757 (Los Estados Unidos Solamente)  
o 1-330-722-5033  
Fax 1-330-722-5037



Division of Shamrock Industries, Inc.  
7001 Wooster Pike  
Medina, OH 44256  
1-877-716-2757(U.S. Only)  
or 1-330-722-5033

Record the model number and manufacture date here:

Registre el número del modelo y la fecha de fabricación aquí:

Model Number \_\_\_\_\_  
Número del modelo

Manufacture Date \_\_\_\_\_  
Fecha de fabricación