

# DIRECTIVES D'ASSEMBLAGE

ASSEMBLAGE PAR UN ADULTE  
NÉCESSAIRE.  
AUCUN OUTIL REQUIS.

- Lisez tout le mode d'emploi avant d'assembler et d'UTILISER le lit d'enfant.
- Déballez le carton et identifiez toutes les pièces.
- Demandez à votre détaillant ou appelez Foundations® (du lundi au vendredi, de 9 h à 16 h, heure de l'Est) pour obtenir toute assistance, pièces de rechange ou mode d'emploi. Assurez-vous de disposer du numéro de modèle du lit d'enfant et de la date de fabrication figurant sur la surface supérieure du support de matelas.

Appelez ou écrivez :

Foundations®

7001 Wooster Pike

Medina, OH 44256

Téléphone : 1-877-716-2757

(Les États-Unis Seulement)

ou 1-330-722-5033

Télécopieur : 1-330-721-6799

## AVERTISSEMENT

- Avant chaque utilisation ou assemblage, examinez le lit d'enfant pour s'assurer qu'il n'y a pas de visserie endommagée, de joints desserrés, de pièces manquantes ou d'arêtes tranchantes. N'utilisez PAS ce lit d'enfant si l'une ou l'autre des pièces est manquante ou endommagée. NE substituez PAS de pièces.
- Afin d'éviter toute blessure par coincement des doigts, gardez les mains loin des charnières durant l'assemblage, la préparation et le pliage du lit d'enfant.

# ASSEMBLAGE DES ROULETTES

1. Placez le lit d'enfant sur le côté.

**REMARQUE :** Placez le lit sur une surface lisse ou capitonnée afin d'éviter d'endommager les surfaces peintes.

2. Insérez 2 roulettes à blocage dans les extrémités de deux tubes de coin sur le côté droit du lit (fig. D).
3. Répétez l'étape 1 pour les 2 roulettes non blocables, en les insérant dans les tubes de coin sur le côté gauche du lit.
4. Soulevez le lit et mettez-le debout sur les roulettes.

Cela complète l'assemblage.

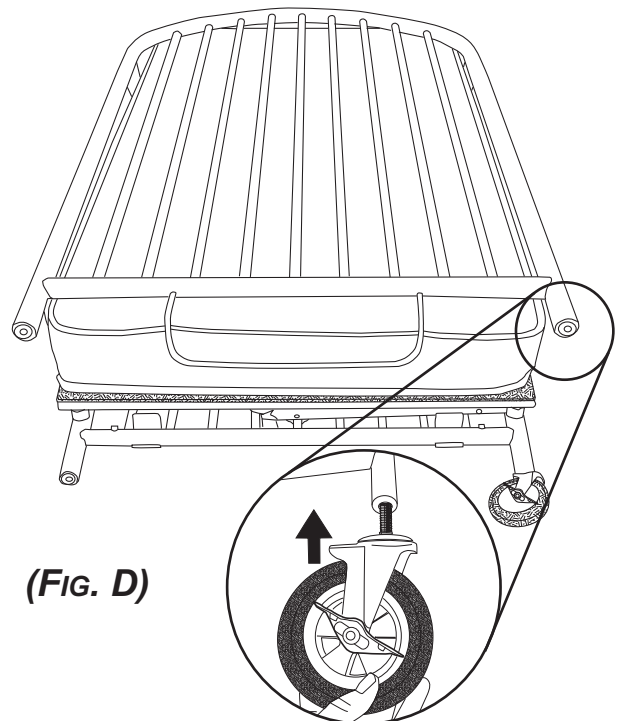

(FIG. D)

## INSTRUCTIONS DE PRÉPARATION DU LIT D'ENFANT

### ! AVERTISSEMENT

- Afin d'éviter toute blessure par coincement des doigts, gardez les mains loin des charnières durant l'assemblage, l'ajustement et le pliage du lit d'enfant.

(Fig. A)

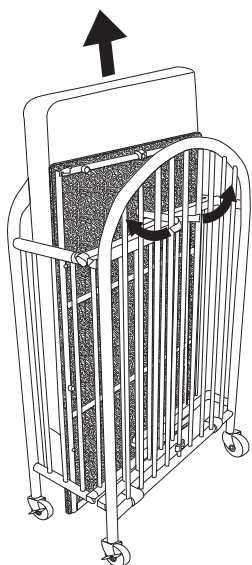

(Fig. B)

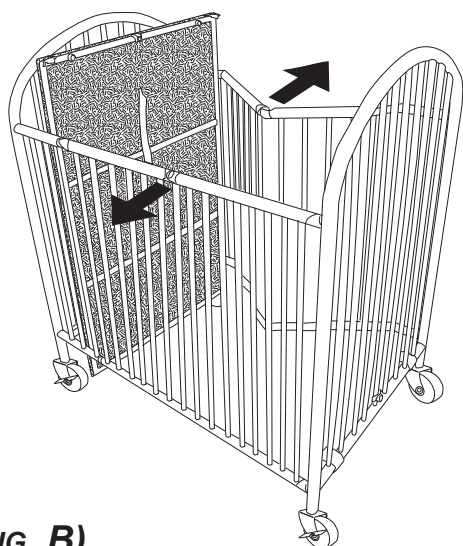

1. Retirez le *matelas* puis mettez-le de côté (fig. A).
2. Défaites la sangle de fermeture (fig. A).
3. Tout en maintenant le *support de matelas* à la verticale, déployez le lit d'enfant jusqu'à ce que les côtés soient entièrement déployés (fig. B).
4. Abaissez soigneusement le *support de matelas* puis enfoncez-le pour verrouiller le *loquet de support* « A ».
5. Verrouillez les deux *loquets de support rouges* « B » (fig. C).
6. Tirez l'extrémité du *support de matelas* vers le haut pour vous assurer qu'il est bien verrouillé en place.
7. Installez le *matelas* dans le lit (fig. D).

Cela complète la préparation du lit.

Vérifiez que le lit est bien préparé et fonctionne correctement.

Le lit d'enfant est prêt.

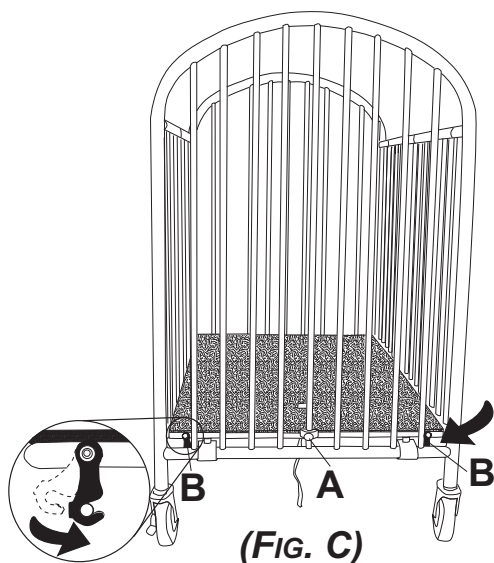

(Fig. C)



(Fig. D)

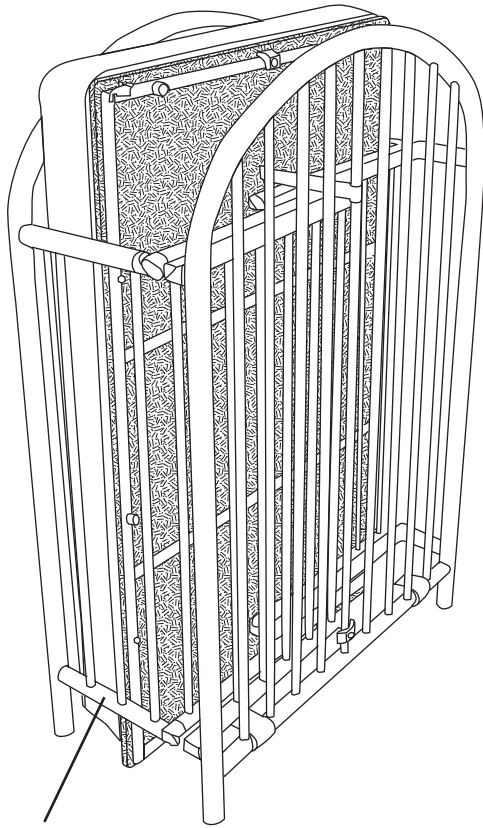

**Crib Assembly**  
**Assemblage de lit d'enfant**  
**Ensamblaje de la cuna**

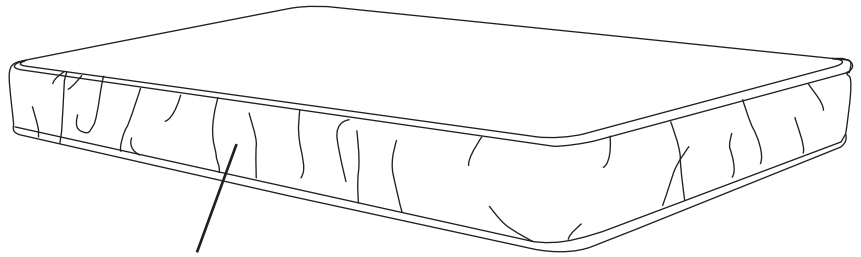

**Mattress**  
**Matelas**  
**Colchón**

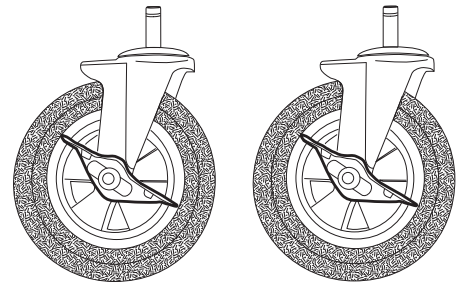

**Locking Casters**  
**Roulettes à blocage**  
**Ruedas de inmovilización**

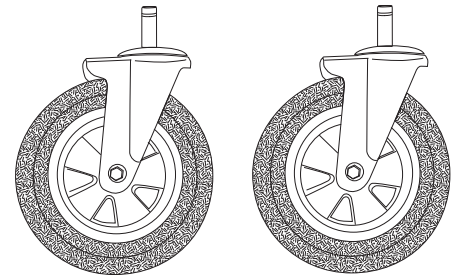

**Nonlocking Casters**  
**Roulettes non blocables**  
**Ruedas libres**

## **PARTS LIST / LISTE DES PIÈCES / LISTA DE PIEZAS**

<b>Part Description / Désignation de la pièce / Descripción de piezas</b>	<b>Qty. / Cantidad</b>
<b>Crib Assembly / Assemblage de lit d'enfant / Ensamblaje de la cuna</b>	<b>1</b>
<b>Mattress / Matelas / Colchón</b>	<b>1</b>
<b>Locking casters / Roulettes à blocage / Ruedas de inmovilización</b>	<b>2</b>
<b>Nonlocking casters / Roulettes non blocables / Ruedas libres</b>	<b>2</b>

## **GARANTIE LIMITÉE D'UN AN**

**Foundations®** garantit à l'acheteur primitif et pour une année à compter de la date d'achat que ce produit est exempt de tout vice de matière ou de façon s'il est utilisé conformément aux directives du fabricant. La garantie ne s'applique pas à tout endommagement causé par la modification, l'usure normale et l'abus du produit. Conservez le récipissé comme preuve de la date d'achat. Pour les pièces détachées et les questions se rapportant à la garantie, veuillez contacter **Foundations®**, car nous sommes mieux à même de vous servir. **NE** retournez **PAS** le produit à votre détaillant ou votre distributeur.

**Si vous avez besoin d'assistance, appelez ou écrivez :**

**Foundations®**  
7001 Wooster Pike  
Medina, OH 44256  
Téléphone : 1-877-716-2757  
(Les États-Unis Seulement)  
ou 1-330-722-5033  
Télécopieur : 1-330-721-6799



**Division of Shamrock Industries, Inc.**

**7001 Wooster Pike  
Medina, OH 44256**

**Telephone: 1-877-716-2757 (U.S. Only)  
or 1-330-722-5033**

**Fax: 1-330-721-6799**