

Foundations™

Keep instructions for future use.
Conserve instrucciones para uso futuro.

SOME ADULT ASSEMBLY NECESSARY

TOOLS REQUIRED: HEX WRENCH (INCLUDED) AND
PHILLIPS SCREWDRIVER (NOT INCLUDED)

SE REQUIERE ENSAMBLAJE PARCIAL POR UN ADULTO
HERRAMIENTAS NECESARIAS: LLAVE HEXAGONAL (INCLUIDA) Y
DESTORNILLADOR PHILLIPS (DE CRUZ) (no incluido)

PARTS LIST / LISTA DE PIEZAS

Part Description / Descripción de piezas	Qty. / Cantidad
A. Stationary Side / Lado estacionario	1
B. Dropside / Lado abatible	1
C. Headboard / Cabecero	1
D. Footboard / Pie de cama	1
E. Mattress support / Soporte del colchón	1
F. M5 x 10 mm screw and rubber bumper stop / Tornillo y tope amortiguador de goma M5 x 10 mm	2
G. M6 x 25 Connector bolt / Perno de conexión M6 x 25 mm	4
H. M6 Connector nut / Tuerca de conexión M6	4
J. M6 x 60 mm machine screw / Tornillo para metales M6 x 60 mm	4
K. M6 Barrel nut / Tuerca cilíndrica M6	4
L. Locking casters / Ruedas de inmovilización	2
M. Nonlocking casters / Ruedas libres	2
N. Hex Wrench / Llave hexagonal	2

SERENITY™ FULL SIZE DROPSIDE CRIB

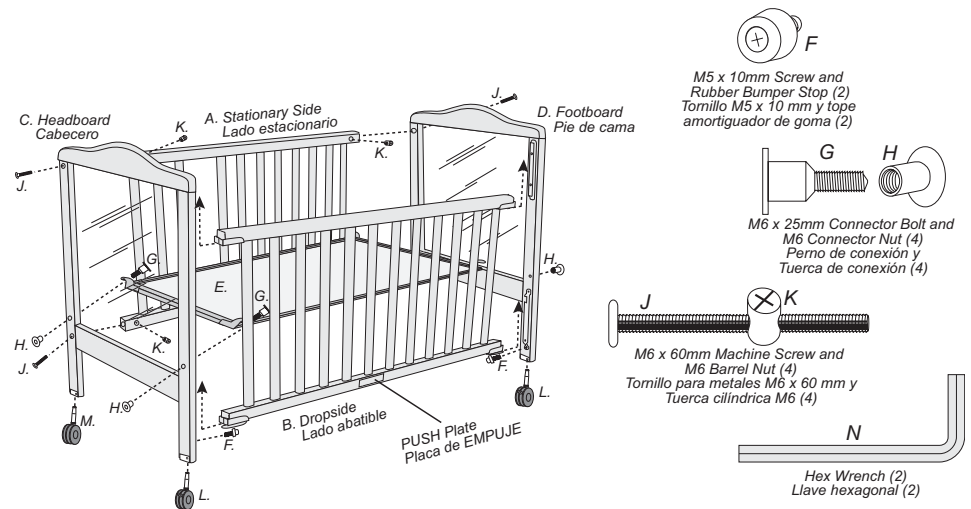

INSTRUCCIONES PARA EL ENSAMBLAJE

- Lea todas las instrucciones antes de ensamblar y USAR la cuna.
- Desempaque la caja de cartón e identifique todas las piezas. En algunos casos se ha incluido un retén adicional.
- Pregunte a su vendedor o llame a Foundations™ at 1-866-740-0195 (de lunes a viernes, de 9:00 de la mañana a 4:00 de la tarde, hora del este de los Estados Unidos) si necesita ayuda, piezas de repuesto, o instrucciones. Tenga a su disposición el número de modelo y la fecha de fabricación de la cuna y ubicados en la etiqueta de la baranda inferior del cabecero.

⚠️ ADVERTENCIA

- Antes de cada uso o ensamblaje, inspeccione todas las cuna para ver si hay herrajes dañados, juntas sueltas, piezas faltantes o bordes filosos. NO use la cuna si falta alguna pieza o si está rota. NO substituya ninguna pieza.
- Riesgo de atoramiento – Los herrajes del ensamblado de la cuna incluyen piezas pequeñas. Mantenga las piezas pequeñas fuera del alcance de los niños.

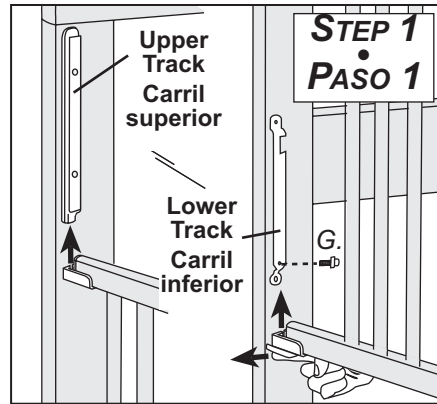

PASO 1 - ENSAMBLAJE DEL LADO ABATIBLE

Antes de ensamblar, asegúrese de que el lado abatible esté colocado de manera que la placa de "EMPUJE" esté en la parte inferior y orientada hacia el exterior.

1. Estando de pie dentro de la cuna, alinee el deslizador superior del **lado abatible (B)** con el extremo inferior del carril superior del **cabecero (C)**.
2. Alinee el deslizador inferior del **lado abatible** con el extremo inferior del carril inferior del **cabecero**.
3. Empuje la palanca accionada por resorte del deslizador inferior hacia el exterior y manténgala empujada mientras levanta el lado abatible.
4. Levante el lado abatible hasta que la baranda se trabe en la posición superior. Verifique que ambos deslizadores estén bien colocados en los carriles.
5. Atornille el **tornillo M5 x 10 mm** y el **tope amortiguador de goma (F)** en el orificio para el tornillo en la parte inferior del carril inferior. **No apriete el tornillo en exceso.**
6. Repita los pasos 2. a 5. anteriores para el extremo opuesto del **lado abatible** y el **pie de cama (D)**.

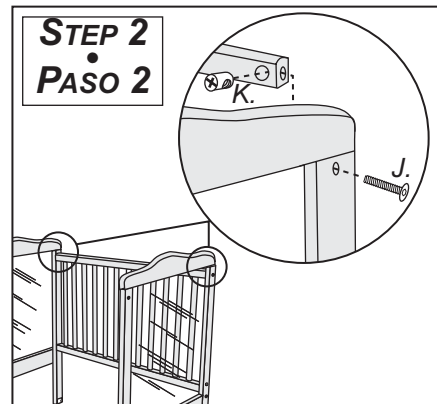

PASO 2 - ENSAMBLAJE DEL LADO ESTACIONARIO

1. Saque la **tuerca cilíndrica (K)** del **tornillo para metales M6 x 60 mm (J)**.
2. Inserte el extremo llano de la **tuerca cilíndrica (K)** en el orificio ubicado en un extremo de la baranda superior del **lado estacionario**.
3. Estando de pie fuera de la cuna, coloque el **lado estacionario (A)** con los orificios para las tuercas cilíndricas hacia el interior de la cuna y el protector de plástico para la dentición en la parte superior.
4. Inserte un **tornillo para metales M6 x 60 mm (J)** a través del orificio cerca de la parte superior del cabecero, dentro del orificio en el extremo de la **baranda del lado estacionario** y dentro de la tuerca cilíndrica. (Si es necesario, gire la tuerca cilíndrica para alinearla con el tornillo usando un destornillador en las ranuras del extremo de la tuerca cilíndrica). Gire el tornillo para metales para insertarlo en la tuerca cilíndrica.
5. Repita en el extremo opuesto para fijar la parte superior de la **baranda del lado estacionario**.
6. Repita los pasos 1. a 5. anteriores para enganchar la baranda inferior de la **baranda del lado estacionario al cabecero (C)** y al **pie de cama (D)**.
7. Apriete bien todos los tornillos en las barandas del lado estacionario usando la llave hexagonal (N).

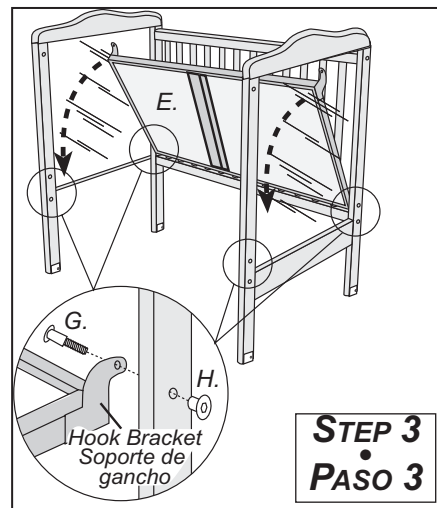

PASO 3 - SOPORTE DEL COLCHÓN

1. Estando de pie en el lado abatible, coloque el soporte de gancho en el lado opuesto del **soporte del colchón (E)** sobre las barandas inferiores del lado estacionario.
Nota: Los soportes de gancho y la etiqueta de instrucciones en el soporte del colchón DEBERÁN mirar hacia el lado opuesto como se muestra.
2. Mueva el **soporte del colchón** hacia abajo hasta que los soportes de gancho estén en contacto con los carriles inferiores para el lado abatible.
3. Levante el **soporte del colchón** para alinear un soporte de gancho con el orificio del **cabecero** e inserte el **perno de conexión (G)** a través del **soporte del colchón**, y el **cabecero**. Fije con una **tuerca de conexión (H)**.
4. Repita el paso 3. para los 3 soportes de gancho restantes.
5. Apriete bien todos los **pernos de conexión** y las **tuercas de conexión**.

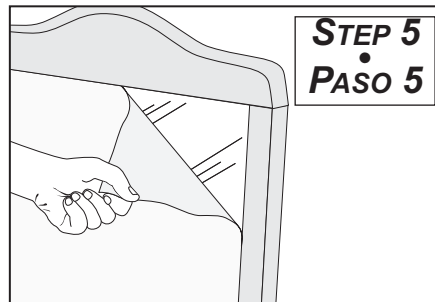
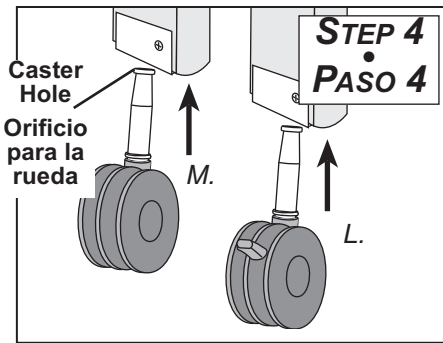

Nota: Las *ruedas de inmovilización* se deberán colocar en las esquinas del lado abatible donde sean fácilmente accesibles.

1. Estando de pie en el lado abatible, levante la cuna e inserte una *rueda (L)* en un orificio para la rueda en la parte inferior del **cabecero**. Mientras mantiene la *rueda* en su lugar, colóquela en el piso y empuje la pata hacia abajo hasta que la rueda se encaje en su lugar.
2. Repita el paso 1. en el extremo opuesto del lado abatible.
3. Repita el paso 1. en el lado estacionario de la cuna usando las *ruedas libres (M)*.

PASO 5 - PARA SACAR LA PELÍCULA PROTECTORA

1. Para quitar la película protectora, sujete con fuerza una esquina de la película protectora que cubre el panel acrílico del cabecero y jale lentamente hasta que haya sacado toda la película. Repita para el pie de cama.
2. Limpie el panel transparente con limpiador en rociador como "Windex®" para eliminar el pegamento que haya quedado en la superficie del panel.

El ensamblaje está completo.

ADVERTENCIA

¡El no seguir estas advertencias e instrucciones de ensamblaje podría causar lesiones graves o la muerte!

- La cuna, incluyendo las barandas laterales, debe estar completamente ensamblada antes de usarla. Asegúrese de que las trabas estén fijadas.
- NO deje al niño en la cuna con el lado bajado. Asegúrese de que el lado esté en la posición levantada y trabada cuando el niño esté en la cuna.
- Vigile constantemente a su niño para garantizar su seguridad continua. Cuando la use para jugar, NUNCA deje al niño desatendido.
- ¡Las cuerdas son un riesgo de estrangulamiento! NO coloque objetos con rope tiras alrededor del cuello del niño, tales como las cuerdas de un gorrito o la cuerda del chupón. NO cuelgue cuerdas por encima de la cuna ni amare cuerdas a los juguetes.
- Para reducir el riesgo de SIDS (muerte súbita infantil), los pediatras recomiendan que los bebés de corta edad sanos sean colocados sobre su espalda para dormir, a menos que su médico le recomiende lo contrario.
- NO coloque la cuna cerca de una ventana en la cual las cuerdas de las persianas o cortinas puedan estrangular al niño.
- NO use el cuna cerca de objetos que el niño pueda alcanzar o jalar al interior del producto y le causen lesiones, como lámparas, calentadores, chimeneas o tablas de planchar.
- Cuando el niño sea capaz de ponerse de pie, saque las almohadillas amortiguadoras, los juguetes grandes y demás objetos que puedan servir de escalón para salir de la cuna.
- Deje de usar la cuna cuando el niño sea capaz de salirse de ella o alcance una estatura de 90 cm (35 pulgadas). El niño deberá tener entonces una cama infantil o para adultos.
- Reemplace la baranda para la dentición si está dañada, agrietada o suelta.
- Si desea aplicar un acabado, use un acabado no tóxico especial para productos infantiles.
- NO use un colchón de agua con esta cuna.
- Para evitar lesiones, no permita que los niños se suban o jueguen sobre o debajo de la cuna.

ADVERTENCIA

Los bebés de corta edad puede asfixiarse

- En los espacios entre un colchón demasiado pequeño o demasiado grueso y el lado de la cuna.
 - Sobre la ropa de cama blanda.
- NUNCA use un colchón, almohada, edredón o acolchado adicional.
- Nunca use bolsas de transporte de plástico u otro tipo de película de plástico como fundas para el colchón que no hayan sido vendidos o diseñados para dicho uso. Pueden causar asfixia.

ADVERTENCIA:

CUALQUIER COLCHÓN UTILIZADO EN ESTA CUNA DEBE MEDIR POR LO MENOS 51-5/8 PULGADAS DE LARGO POR 27-1/4 PULGADAS DE ANCHO Y TENER UN ESPESOR QUE NO SUPERE 6 PULGADAS.

OPERACIÓN Y ALMACENAMIENTO

- Se garantiza que esta cuna cumple con todas las normas federales y estatales y que proporcionará muchos años de servicio siempre que usted cumpla las siguientes reglas para su ensamblaje, mantenimiento y operación.
- Nunca apunte o dirija un vaporizador o humidificador directamente hacia la cuna. El vapor de agua arruinará el acabado de la cuna, de igual forma que lo haría con cualquier mueble fino.
- Para obtener piezas o asistencia, llame a Foundations™.

Operación del lado abatible:

1. Sujete el centro de la baranda del lado abatible.
2. Levántela ligeramente, mientras la empuja hacia el interior con la pata en la baranda inferior del lado abatible.
3. Empuje con cuidado el lado abatible a la posición más baja.
NUNCA deje al niño en la cuna cuando el lado abatible está en la posición más baja o destrabada.

Desensamblaje y almacenamiento:

1. Saque el colchón de la cuna.
2. Siga las instrucciones en orden inverso, comenzando con el paso 3.
3. Guarde la cuna en un lugar fresco y seco.

MANTENIMIENTO Y LIMPIEZA

PRECAUCIÓN: Compruebe periódicamente la seguridad de la cuna asegurándose de que todos los tornillos, tuercas y pernos estén bien apretados. Llame a Foundations™ para reemplazar cualesquiera piezas rotas o faltantes. NO substituya ninguna pieza.

- La cuna puede limpiarse con un paño húmedo con jabón suave o un paño seco suave.
- Evite el uso de limpiador para muebles o agentes de limpieza que puedan ser nocivos para los niños.
- Para limpiar los paneles transparentes o de espejo, use jabón suave para vajillas, agua y un paño suave. Pase el paño por la superficie, aplicando solamente una presión ligera para eliminar la grasa o el aceite. No use productos para limpiar ventanas, productos abrasivos para la cocina u otros productos químicos.
- Para eliminar arañazos leves de los paneles transparentes o de espejo, pula a mano con un eliminador de arañazos hecho de plástico o un limpiador compuesto.
- Reemplace la baranda para la dentición si está dañada, agrietada o floja.
- Si desea aplicar un acabado, use solamente un acabado no tóxico especial para productos infantiles.

GARANTÍA LIMITADA DE UN AÑO

Foundations™ garantiza que este producto está libre de todo defecto de materiales y mano de obra si se utiliza según las instrucciones del fabricante al propietario original, durante un período de un año desde la fecha de compra. La garantía no se aplica a los daños causados por la alteración del producto, el uso y desgaste normal, la utilización indebida o el abuso del producto. Guarde su recibo como comprobante de la fecha de compra. Para obtener piezas de repuesto o para asuntos relacionados con la garantía, póngase en contacto con Foundations™ ya que podremos servirle mejor. NO devuelva el producto a la tienda o al distribuidor.

Si necesita asistencia, llame o escriba a:
Foundations™, P.O. Box 1910, Medina, OH 44258-1910
Teléfono 1-866-740-0195, Fax 1-330-721-6799



Division of Shamrock Industries, Inc.
P.O. Box 1910
Medina, OH 44258-1910
1-866-740-0195