



**Keep instructions for future use.
Conserve instrucciones para uso futuro.**

SOME ADULT ASSEMBLY NECESSARY
TOOLS REQUIRED: ADJUSTABLE WRENCH AND
PHILLIPS SCREWDRIVER (NOT INCLUDED)
SE REQUIERE ENSAMBLAJE PARCIAL POR UN ADULTO
HERRAMIENTAS NECESARIAS: LLAVE AJUSTABLE Y
DESTORNILLADOR PHILLIPS (DE CRUZ) (no incluido)

PARTS LIST / LISTA DE PIEZAS

Part Description / Descripción de piezas	Qty. / Cantidad
A. Dropside / Lado abatible	1
B. Stationary Side / Lado estacionario	1
C. Headboard / Cabecero	1
D. Footboard / Pie de cama	1
E. Mattress support / Soporte del colchón	1
F. #7 x 1/2" screw and rubber bumper stop / Tornillo #7 x 1/2" y el tope amortiguador de goma	2
G. M8 x 37.5mm Connector bolt / Perno de conexión M8 x 37.5mm	2
H. M8 Nylon Insert Lock Nut / Tuerca de seguridad M8 con inserto de nilón	2
J. Small Flat Metal Washer / Arandela plana de metal pequeña	2
K. Large Flat Metal Washer / Arandela plana de metal grande	2
L. Locking casters / Ruedas de inmovilización	2
M. Nonlocking casters / Ruedas libres	2
N. Mattress / Colchón	1

TRAVEL SLEEPER™ FOLDING FULL SIZE CRIB

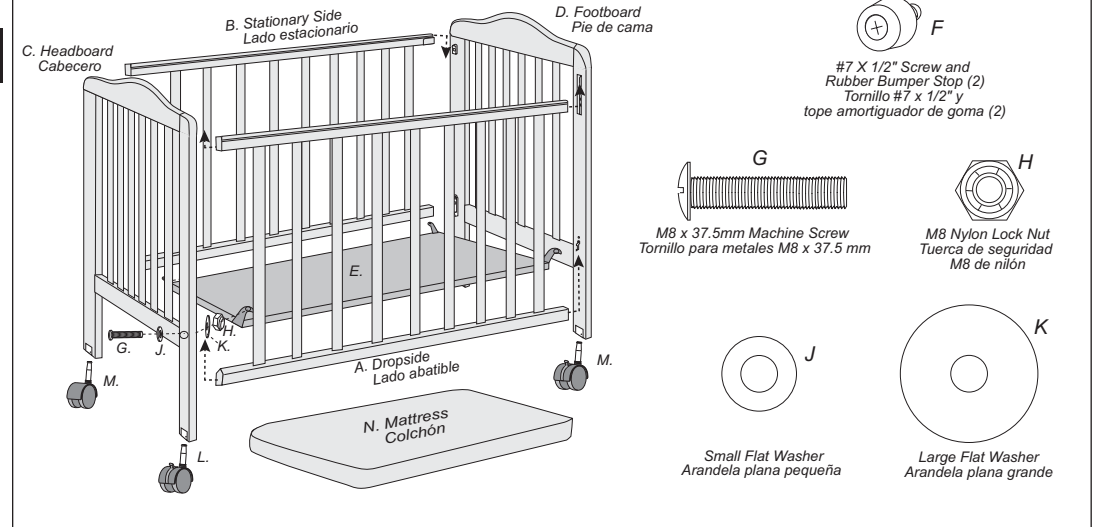

INSTRUCCIONES PARA EL ENSAMBLAJE

- Lea todas las instrucciones antes de ensamblar y USAR la cuna.
- Desempaque la caja de cartón e identifique todas las piezas. En algunos casos se ha incluido un retén adicional.
- Pregunte a su vendedor o llame a Foundations™ at 1-866-740-0195 (de lunes a viernes, de 9:00 de la mañana a 4:00 de la tarde, hora del este de los Estados Unidos) si necesita ayuda, piezas de repuesto, o instrucciones. Tenga a su disposición el número de modelo y la fecha de fabricación de la cuna y ubicados en la etiqueta de la baranda inferior del cabecero.

⚠ ADVERTENCIA

- Antes de cada uso o ensamblaje, inspeccione todas las cuna para ver si hay herrajes dañados, juntas sueltas, piezas faltantes o bordes filosos. NO use la cuna si falta alguna pieza o si está rota. NO substituya ninguna pieza.
- Riesgo de atornillamiento – Los herrajes del ensamblado de la cuna incluyen piezas pequeñas. Mantenga las piezas pequeñas fuera del alcance de los niños.
- Evite las lesiones causadas por pellizcos. Mantenga los dedos lejos de las bisagras durante el ensamblaje y preparación de la cuna.

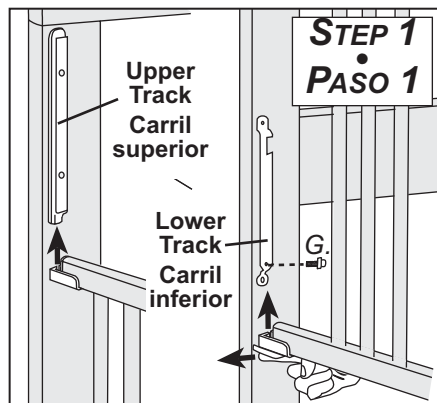

PASO 1 - ENSAMBLAJE DEL LADO ABATIBLE

Antes de ensamblar, asegúrese de que el lado abatible esté colocado de manera que la placa de "EMPUJE" esté en la parte inferior y orientada hacia el exterior.

1. Estando de pie dentro de la cuna, alinee el deslizador superior del **lado abatible (A)** con el extremo inferior del carril superior del **cabecero (C)**.
2. Alinee el deslizador inferior del lado abatible con el extremo inferior del carril inferior del **cabecero**.
3. Empuje la palanca accionada por resorte del deslizador inferior hacia el exterior y manténgala empujada mientras levanta el lado abatible.
4. Levante el lado abatible hasta que la baranda se trabe en la posición superior.
5. Atornille el **tornillo #7 x 1/2"** y el **tope amortiguador de goma (G)** en el orificio para el tornillo en la parte inferior del carril inferior. **No apriete el tornillo en exceso.**
6. Repita los pasos 2. a 5. anteriores para el extremo opuesto del lado abatible y el **pie de cama (D)**.

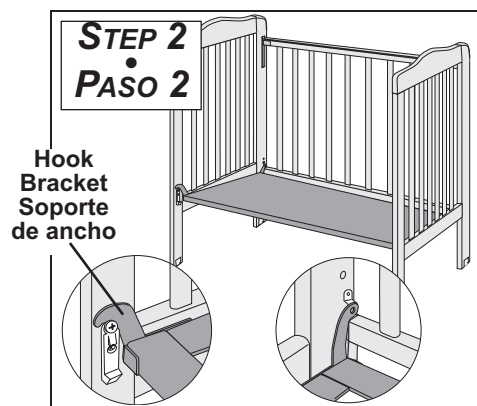

PASO 2 - SOPORTE DEL COLCHÓN

1. Estando de pie en el lado abierto de la cuna y sujetando el **soporte del colchón (E)** con la etiqueta de instrucciones hacia el lado abatible y los **soportes de bisagra** en la parte inferior, coloque el **soporte del colchón** entre el **cabecero** y el **pie de cama** y los **soportes de bisagra** sobre los carriles inferiores del lado abatible.
2. Mueva el **soporte del colchón** hacia abajo y coloque los **soportes de gancho** sobre los tornillos de metal grandes en la parte superior de los deslizadores inferiores del lado estacionario.



PASO 3 - ENSAMBLAJE DEL LADO ESTACIONARIO

1. Estando de pie fuera de la cuna, coloque el **lado estacionario (B)** con los soportes de retención hacia el interior de la cuna y el protector de plástico para la dentición en la parte superior.
2. Alinee los deslizadores inferior y superior en el extremo del **lado estacionario** con los carriles cortos superior e inferior del **cabecero**.
3. Empuje suavemente hacia abajo hasta que encajen en su lugar.
CONSEJO: Es más fácil alinear el deslizador inferior primero y luego el deslizador superior.
4. Repita los pasos 2 a 3 para enganchar el **lado estacionario al pie de cama**.

PASO 4 - ENSAMBLAJE DE LAS RUEDAS

1. Coloque una **arandela pequeña (K)** en un **tornillo para metales M8 x 37.5 (H)** e insértelo en el orificio del poste ancho de esquina ubicado justo encima del carril inferior.
2. Desde el interior de la cuna, deslice una **arandela grande (L)** en el extremo del tornillo.
3. Levante el **soporte del colchón** y empuje el tornillo a través del orificio del soporte de bisagra.
4. Atornille una **tuerca de seguridad M8 de nilón** sobre el extremo del tornillo y apriétela a mano.
5. Repita los pasos 1 a 4 para el otro extremo de la cuna.
6. Apriete bien ambas **tuercas de seguridad M8 de nilón** usando la llave ajustable y el destornillador Phillips. La punta del tornillo deberá pasar completamente a través del inserto de nilón de la tuerca de seguridad. Las tuercas **DEBEN** trabarse en los tornillos.

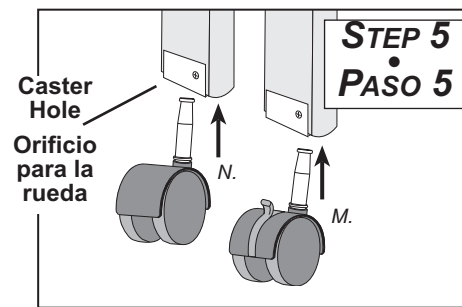
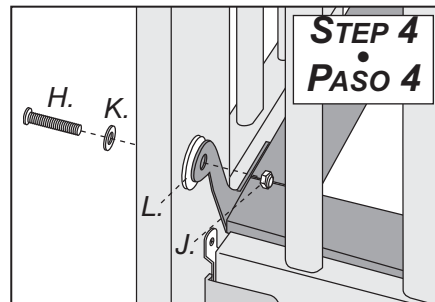

PASO 5 - ENSAMBLAJE DE LAS RUEDAS

Nota: Las **ruedas de inmovilización** se deberán colocar en los extremos del lado abatible donde sean fácilmente accesibles.

1. Estando de pie en el lado abatible, levante la cuna e inserte una **rueda (M)** en un orificio para la rueda en la parte inferior del **cabecero**. Mientras mantiene la rueda en su lugar, colóquela en el piso y empuje la pata hacia abajo hasta que la rueda se encaje en su lugar.
2. Repita el paso 1. en el extremo opuesto del lado abatible.
3. Repita el paso 1. en el lado estacionario de la cuna usando las **ruedas libres (N)**.

El ensamblaje está completo.

ADVERTENCIA

¡El no seguir estas advertencias e instrucciones de ensamblaje podría causar lesiones graves o la muerte!

- La cuna, incluyendo las barandas laterales, debe estar completamente ensamblada antes de usarla. Asegúrese de que las trabas estén fijadas.
- **NO** deje al niño en la cuna con el lado bajado. Asegúrese de que el lado esté en la posición levantada y trabada cuando el niño esté en la cuna.
- Vigile constantemente a su niño para garantizar su seguridad continua. Cuando la use para jugar, **NUNCA** deje al niño desatendido.
- ¡Las cuerdas son un riesgo de estrangulamiento! **NO** coloque objetos con rope tiras alrededor del cuello del niño, tales como las cuerdas de un gorrito o la cuerda del chupón. **NO** cuelgue cuerdas por encima de la cuna ni amare cuerdas a los juguetes.
- Para reducir el riesgo de SIDS (muerte súbita infantil), los pediatras recomiendan que los bebés de corta edad sanos sean colocados sobre su espalda para dormir, a menos que su médico le recomiende lo contrario.
- **NO** coloque la cuna cerca de una ventana en la cual las cuerdas de las persianas o cortinas puedan estrangular al niño.
- **NO** use el cuna cerca de objetos que el niño pueda alcanzar o jalar al interior del producto y le causen lesiones, como lámparas, calentadores, chimeneas o tablas de planchar.
- Cuando el niño sea capaz de ponerse de pie, saque las almohadillas amortiguadoras, los juguetes grandes y demás objetos que puedan servir de escalón para salir de la cuna.
- Deje de usar la cuna cuando el niño sea capaz de salirse de ella o alcance una estatura de 90 cm (35 pulgadas). El niño deberá tener entonces una cama infantil o para adultos.
- Reemplace la baranda para la dentición si está dañada, agrietada o suelta.
- Si desea aplicar un acabado, use un acabado no tóxico especial para productos infantiles.
- **NO** use un colchón de agua con esta cuna.
- Para evitar lesiones, no permita que los niños se suban o jueguen sobre o debajo de la cuna.

ADVERTENCIA

Los bebés de corta edad puede asfixiarse

- En los espacios entre un colchón adicional y el lado de la cuna.
- Sobre la ropa de cama blanda.
NUNCA use un colchón, almohada, edredón o acolchado adicional.
- Nunca use bolsas de transporte de plástico u otro tipo de película de plástico como fundas para el colchón que no hayan sido vendidos o diseñados para dicho uso. Pueden causar asfixia.

ADVERTENCIA:

CUALQUIER COLCHÓN UTILIZADO EN ESTA CUNA DEBE MEDIR POR LO MENOS 131,1 CM (51-5/8 PULGADAS) DE LARGO POR 69,2 CM (27-1/4 PULGADAS DE ANCHO) Y TENER UN ESPESOR QUE NO SUPERE 15,2 CM (6 PULGADAS).

OPERACIÓN Y ALMACENAMIENTO

- Se garantiza que esta cuna cumple con todas las normas federales y estatales y que proporcionará muchos años de servicio siempre que usted cumpla las siguientes reglas para su ensamblaje, mantenimiento y operación.
- Nunca apunte o dirija un vaporizador o humidificador directamente hacia la cuna. El vapor de agua arruinará el acabado de la cuna, de igual forma que lo haría con cualquier mueble fino.
- Para obtener piezas o asistencia, llame a Foundations™.

Operación del lado abatible:

1. Sujete el centro de la baranda del lado abatible.
2. Levántela ligeramente, mientras la empuja hacia el interior con la pata en la baranda inferior del lado abatible.
3. Empuje con cuidado el lado abatible a la posición más baja.
NUNCA deje al niño en la cuna cuando el lado abatible está en la posición más baja o destrabada.

Plegado y montaje

1. Vea las instrucciones en el fondo del soporte del colchón.

Desensamblaje y almacenamiento:

1. Saque el colchón de la cuna.
2. Siga las instrucciones en orden inverso, comenzando con el paso 3.
3. Guarde la cuna en un lugar fresco y seco.

MANTENIMIENTO Y LIMPIEZA

PRECAUCIÓN: Compruebe periódicamente la seguridad de la cuna asegurándose de que todos los tornillos, tuercas y pernos estén bien apretados. Llame a Foundations™ para reemplazar cualesquiera piezas rotas o faltantes. NO substituya ninguna pieza.

- La cuna puede limpiarse con un paño húmedo con jabón suave o un paño seco suave.
- Evite el uso de limpiador para muebles o agentes de limpieza que puedan ser nocivos para los niños.
- Para limpiar los paneles transparentes o de espejo, use jabón suave para vajillas, agua y un paño suave. Pase el paño por la superficie, aplicando solamente una presión ligera para eliminar la grasa o el aceite. No use productos para limpiar ventanas, productos abrasivos para la cocina u otros productos químicos.
- Para eliminar arañazos leves de los paneles transparentes o de espejo, pula a mano con un eliminador de arañazos hecho de plástico o un limpiador compuesto.
- Reemplace la baranda para la dentición si está dañada, agrietada o floja.
- Si desea aplicar un acabado, use solamente un acabado no tóxico especial para productos infantiles.

GARANTÍA LIMITADA DE UN AÑO

Foundations™ garantiza que este producto está libre de todo defecto de materiales y mano de obra si se utiliza según las instrucciones del fabricante al propietario original, durante un período de un año desde la fecha de compra. La garantía no se aplica a los daños causados por la alteración del producto, el uso y desgaste normal, la utilización indebida o el abuso del producto. Guardé su recibo como comprobante de la fecha de compra. Para obtener piezas de repuesto o para asuntos relacionados con la garantía, póngase en contacto con Foundations™ ya que podremos servirle mejor. NO devuelva el producto a la tienda o al distribuidor.

Si necesita asistencia, llame o escriba a:
Foundations™, P.O. Box 1910, Medina, OH 44258-1910
Teléfono 1-866-740-0195, Fax 1-330-721-6799



Division of Shamrock Industries, Inc.
P.O. Box 1910
Medina, OH 44258-1910
1-866-740-0195