



# SERENITY™ COMPACT STATIONARY SIDE CRIB

SOME ADULT ASSEMBLY NECESSARY  
 TOOLS REQUIRED: HEX WRENCH (INCLUDED) AND  
 PHILLIPS SCREWDRIVER (NOT INCLUDED)

SE REQUIERE ENSAMBLAJE PARCIAL POR UN ADULTO  
 HERRAMIENTAS NECESARIAS: LLAVE HEXAGONAL (INCLUIDA) Y  
 DESTORNILLADOR PHILLIPS (DE CRUZ) (no incluido)

## PARTS LIST / LISTA DE PIEZAS

Part Description / Descripción de piezas	Qty. / Cantidad
A. Stationary Side / Lado estacionario	2
B. End panel / Panel del Extremo	2
C. Mattress support / Soporte del colchón	1
D. Mattress / Colchón	1
E. M6 x 25mm Connector bolt / Perno de conexión M6 x 25 mm	4
F. M6 Connector nut / Tuerca de conexión M6	4
G. M6 x 60 mm machine screw / Tornillo para metales M6 x 60 mm	8
H. M6 Barrel nut / Tuerca cilíndrica M6	8
J. Locking casters / Ruedas de inmovilización	2
K. Nonlocking casters / Ruedas libres	2
L. Hex Wrench / Llave hexagonal	2

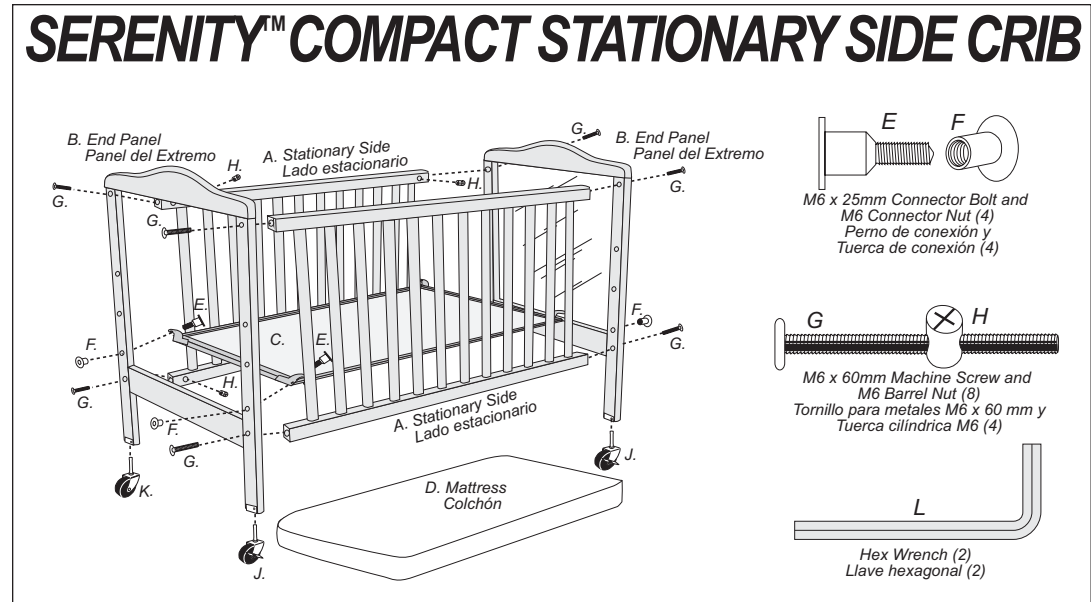

## INSTRUCCIONES PARA EL ENSAMBLAJE

- Lea todas las instrucciones antes de ensamblar y USAR la cuna.
- Desempaque la caja de cartón e identifique todas las piezas. En algunos casos se ha incluido un retén adicional.
- Pregunte a su vendedor o llame a Foundations™ at 1-866-740-0195 (de lunes a viernes, de 9:00 de la mañana a 4:00 de la tarde, hora del este de los Estados Unidos) si necesita ayuda, piezas de repuesto, o instrucciones. Tenga a su disposición el número de modelo y la fecha de fabricación de la cuna y ubicados en la etiqueta de la baranda inferior del cabecero.

## ⚠️ ADVERTENCIA

- Antes de cada uso o ensamblaje, inspeccione todas las cuna para ver si hay herrajes dañados, piezas faltantes o bordes filosos. NO use la cuna si falta alguna pieza o si está rota. NO sustituya ninguna pieza.
- Riesgo de atoramiento – Los herrajes del ensamblado de la cuna incluyen piezas pequeñas. Mantenga las piezas pequeñas fuera del alcance de los niños.

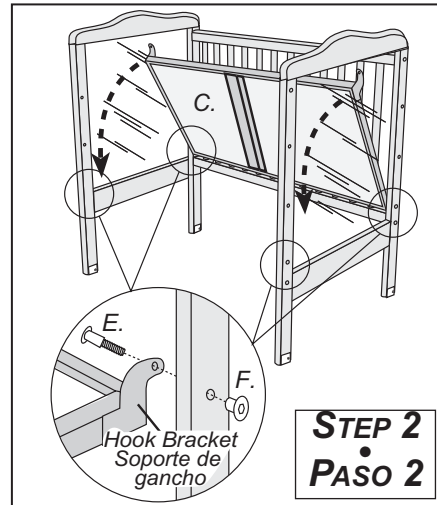
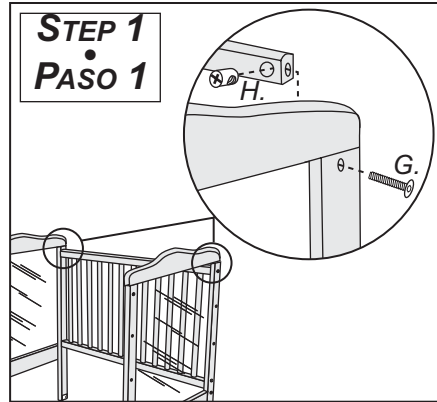

## PASO 1 - ENSAMBLAJE DEL LADO ESTACIONARIO

**AVISO IMPORTANTE DE SEGURIDAD:** Al ensamblar la cuna, las etiquetas en los paneles de los extremos DEBERÁN mirar hacia el interior de la cuna. Si la cuna está ensamblada incorrectamente puede representar un riesgo de quedar atrapado entre el colchón y los paneles de los extremos.

1. Saque la **tuerca cilíndrica (H)** del **tornillo para metales M6 x 60 mm (G)**.
2. Inserte el extremo llano de la **tuerca cilíndrica (H)** en el orificio ubicado en un extremo de la baranda superior del **lado estacionario**.
3. Estando de pie fuera de la cuna, coloque el **lado estacionario (A)** con los orificios para las tuercas cilíndricas hacia el interior de la cuna y el protector de plástico para la dentición en la parte superior.
4. Inserte un **tornillo para metales M6 x 60 mm (G)** a través del orificio cerca de la parte superior del **panel del extremo**, dentro del orificio en el extremo del **lado estacionario** y dentro de la tuerca cilíndrica. (Si es necesario, gire la tuerca cilíndrica para alinearla con el tornillo usando un destornillador en las ranuras del extremo de la tuerca cilíndrica). Gire el tornillo para metales para insertarlo en la tuerca cilíndrica.
5. Repita en el extremo opuesto del **lado estacionario** para fijar el otro **panel del extremo**.
6. Repita los pasos del **1** al **5** anteriores para enganchar la baranda inferior del **lado estacionario** a los **paneles de los extremos (B)**.
7. Repita los pasos del **1** al **6** anteriores para el segundo **lado estacionario**.
8. Apriete bien todos los tornillos en el **lado estacionario** usando la **llave hexagonal (L)**.

## PASO 2 - SOPORTE DEL COLCHÓN

1. Determine cuál altura del colchón será usada en la cuna.  
**Nota:** Si el niño es capaz de ponerse de pie, coloque el colchón en la posición más baja.
2. Estando de pie en el lado abatible, coloque el soporte de gancho en el lado opuesto del **soporte del colchón (C)** sobre las barandas inferiores del lado estacionario.  
**Nota:** Los soportes de gancho y la etiqueta de instrucciones en el soporte del colchón DEBERÁN mirar hacia el lado opuesto como se muestra.
3. Mueva el **soporte del colchón** hacia abajo hasta que los soportes de gancho estén en contacto con los carriles inferiores para el lado abatible.
4. Estando de pie al lado, levante el **soporte del colchón** verticalmente a la posición de altura deseada, inserte los **perno de conexión** en el **panel del extremo** y fije con las **tuerca de conexión**.
5. Camine alrededor de la cuna al lado opuesto y repita el paso 4.
6. Apriete bien todos los **pernos de conexión** y las **tuercas de conexión**.

**Nota:** Al usar la cuna con el marco de evacuación, el soporte para el colchón debe estar en la posición más baja.

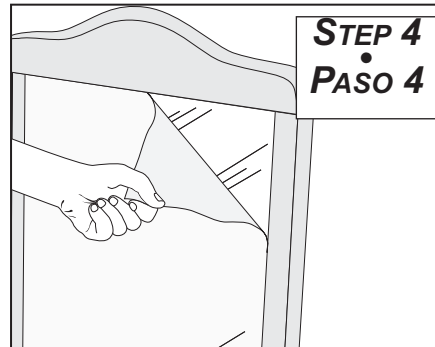
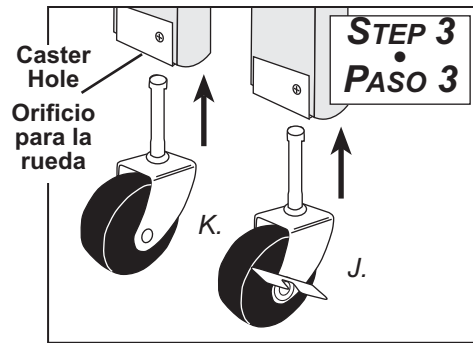

### PASO 3 - ENSAMBLAJE DE LAS RUEDAS

**Nota:** Las *ruedas de inmovilización (J)* se deberán colocar en el mismo lado de la cuna.

1. Estando de pie al lado, levante la cuna e inserte las *rueda de inmovilización (J)* dentro del orificio para la *rueda* en la parte inferior del *panel del extremo*. Mientras mantiene la rueda en su lugar, colóquela en el piso y empuje la pata hacia abajo hasta que la rueda se encaje en su lugar.
2. Repita el paso 1 en el extremo opuesto del mismo lado estacionario.
3. Repita los pasos 1 y 2 en el lado opuesto de la cuna usando las *ruedas libres (K)*.

**Nota:** Al usar la cuna con el marco de evacuación, no instale las ruedas de la cuna.

### PASO 4 - PARA SACAR LA PELÍCULA PROTECTORA

1. Para quitar la película protectora, sujete con fuerza una esquina de la película protectora que cubre el panel acrílico en el panel del extremo y jale lentamente hasta que haya sacado toda la película. Repita para el panel del extremo opuesto.
2. Limpie el panel transparente con limpiador en rociador como "Windex®" para eliminar el pegamento que haya quedado en la superficie del panel.

### PASO 5 - COLCHÓN

1. Inserte el *colchón (D)*.

**El ensamblaje está completo. La cuna está lista para usar.**

## **⚠️ ADVERTENCIA**

**¡El no seguir estas advertencias e instrucciones podría causar lesiones graves o la muerte!**

- La cuna, incluyendo las barandas laterales, debe estar completamente ensamblada antes de usarla.
- Vigile constantemente a su niño para garantizar su seguridad continua. Cuando la use para jugar, NUNCA deje al niño desatendido.
- ¡Las cuerdas son un riesgo de estrangulamiento! NO coloque objetos con rope tiras alrededor del cuello del niño, tales como las cuerdas de un gorrito o la cuerda del chupón. NO cuelgue cuerdas por encima de la cuna ni amare cuerdas a los juguetes.
- Para reducir el riesgo de SIDS (muerte súbita infantil), los pediatras recomiendan que los bebés de corta edad sanos sean colocados sobre su espalda para dormir, a menos que su médico le recomiende lo contrario.
- NO coloque la cuna cerca de una ventana en la cual las cuerdas de las persianas o cortinas puedan estrangular al niño.
- NO use el cuna cerca de objetos que el niño pueda alcanzar o jalar al interior del producto y le causen lesiones, como lámparas, calentadores, chimeneas o tablas de planchar.
- Cuando el niño sea capaz de ponerse de pie, coloque el soporte del colchón en la posición de ajuste más baja y saque las almohadillas amortiguadoras, los juguetes grandes y demás objetos que puedan servir de escalón para salir de la cuna.
- Deje de usar la cuna cuando el niño sea capaz de salirse de ella o alcance una estatura de 89 cm (35 pulgadas). El niño deberá tener entonces una cama infantil o para adultos.
- Reemplace la baranda para la dentición si está dañada, agrietada o suelta.
- Si desea aplicar un acabado, use un acabado no tóxico especial para productos infantiles.
- NO use un colchón de agua con esta cuna.
- Para evitar lesiones, no permita que los niños se suban o jueguen sobre o debajo de la cuna.

## **⚠️ ADVERTENCIA**

**Los bebés de corta edad puede asfixiarse**

- En los espacios entre un colchón demasiado pequeño o demasiado grueso y el lado de la cuna.
- Sobre la ropa de cama blanda.  
NUNCA use un colchón, almohada, edredón o acolchado adicional.
- Use SOLAMENTE el colchón provisto por el fabricante (que debe medir por lo menos 95,3 cm (37-1/2 pulgadas) de largo por 59,7 cm (23-1/2 pulgadas) de ancho y no más de 8,3 cm (3-1/4 pulgada) de espesor).
- Nunca use bolsas de transporte de plástico u otro tipo de película de plástico como fundas para el colchón que no hayan sido vendidos o diseñados para dicho uso. Pueden causar asfixia.

### **ADVERTENCIA:**

**CUALQUIER COLCHÓN UTILIZADO EN ESTA CUNA DEBE MEDIR POR LO MENOS 37-1/2 PULGADAS DE LARGO POR 23-1/2 PULGADAS DE ANCHO Y TENER UN ESPESOR QUE NO SUPERE 3-1/4 PULGADAS.**

## OPERACIÓN Y ALMACENAMIENTO

- Se garantiza que esta cuna cumple con todas las normas federales y estatales y que proporcionará muchos años de servicio siempre que usted cumpla las siguientes reglas para su ensamblaje, mantenimiento y operación.
- Nunca apunte o dirija un vaporizador o humidificador directamente hacia la cuna. El vapor de agua arruinará el acabado de la cuna, de igual forma que lo haría con cualquier mueble fino.
- Para obtener piezas o asistencia, llame a Foundations™.

### **Ajuste el soporte del colchón:**

1. Quite todos los pernos de conexión y las tuercas de conexión sujetando el soporte del colchón para permitir que este descansa sobre las barandas inferiores del lado estacionario.
2. Estando de pie al lado, levante el soporte del colchón verticalmente a la posición de altura deseada, inserte los pernos de conexión en los paneles del extremo y fije con las tuercas de conexión.
3. Camine alrededor de la cuna al lado opuesto y repita el paso 2.
4. Apriete bien todos los pernos de conexión y las tuercas de conexión.

### **Desensamblaje y almacenamiento:**

1. Saque el colchón de la cuna.
2. Siga las instrucciones en orden inverso, comenzando con el paso 2.
3. Guarde la cuna en un lugar fresco y seco.

## MANTENIMIENTO Y LIMPIEZA

**PRECAUCIÓN:** Compruebe periódicamente la seguridad de la cuna asegurándose de que todos los tornillos, tuercas y pernos estén bien apretados. Llame a Foundations™ para reemplazar cualesquiera piezas rotas o faltantes. NO substituya ninguna pieza.

- La cuna puede limpiarse con un paño húmedo con jabón suave o un paño seco suave.
- Evite el uso de limpiador para muebles o agentes de limpieza que puedan ser nocivos para los niños.
- Para limpiar los paneles transparentes o de espejo, use jabón suave para vajillas, agua y un paño suave. Pase el paño por la superficie, aplicando solamente una presión ligera para eliminar la grasa o el aceite. No use productos para limpiar ventanas, productos abrasivos para la cocina u otros productos químicos.
- Para eliminar arañazos leves de los paneles transparentes o de espejo, pula a mano con un eliminador de arañazos hecho de plástico o un limpiador compuesto.
- Reemplace la baranda para la dentición si está dañada, agrietada o floja.
- Si desea aplicar un acabado, use solamente un acabado no tóxico especial para productos infantiles.

## GARANTÍA LIMITADA DE UN AÑO

Foundations™ garantiza que este producto está libre de todo defecto de materiales y mano de obra si se utiliza según las instrucciones del fabricante al propietario original, durante un período de un año desde la fecha de compra. La garantía no se aplica a los daños causados por la alteración del producto, el uso y desgaste normal, la utilización indebida o el abuso del producto. Guarde su recibo como comprobante de la fecha de compra. Para obtener piezas de repuesto o para asuntos relacionados con la garantía, póngase en contacto con Foundations™ ya que podremos servirle mejor. NO devuelva el producto a la tienda o al distribuidor.

Si necesita asistencia, llame o escriba a:  
Foundations™, P.O. Box 1910, Medina, OH 44258-1910  
Teléfono 1-866-740-0195, Fax 1-330-721-6799

 **Foundations™**  
Division of Shamrock Industries, Inc.  
P.O. Box 1910  
Medina, OH 44258-1910  
1-866-740-0195